

#06

OUTDOOR COLLECTION
COLLEZIONE OUTDOOR

Minotti

BOOK
#06

BOOK

Minotti

#06

Minotti

LIFESCAPE

THE IN/OUTDOOR COLLECTION

La Lifescape Collection riflette il modo di abitare contemporaneo, nel quale la vita all'interno della casa, con i suoi valori di eleganza, intimità e confort, si estende anche al suo esterno, in giardino e in terrazza, con la medesima raffinatezza. Lo sguardo può spaziare da diversi punti di vista, dall'esterno verso l'interno della casa e viceversa, in un gioco di rimandi tra ambienti interni ed esterni che sottolinea la continuità e la coerenza dello stile. Gli arredi della Lifescape Collection possono essere utilizzati indifferentemente per interni e per esterni. Design fatto per durare, lavorazione accurata e materiali di pregio, che resistono all'usura del tempo e degli agenti atmosferici, sono il comune denominatore di una collezione che riconferma la vocazione dell'azienda a produrre arredi di grande qualità.

The Lifescape Collection is a reflection of contemporary living, where life inside the home, with its qualities of elegance, intimacy and comfort, extends to the outdoors, into the yard, on a veranda or terrace, with the same degree of refinement and sophistication. The gaze roams freely from various points of view, from outside to inside the home and vice versa, in a repetition of interior and exterior images that emphasizes the consistency and coherence of the style. The furniture in the Lifescape Collection is equally suited to indoor and outdoor use. Furnishings designed to last, finely-crafted workmanship and luxurious weatherproof materials that stand up over time are the common denominator in a collection that reaffirms the company's commitment to manufacturing furniture of the highest quality.

Die Lifescape Collection gibt die zeitgenössische Art zu wohnen wieder, bei der das Leben im Haus mit seiner Eleganz, Intimität und Komfort mit der gleichen Raffinesse nach draußen, auf Garten und Terrasse übergeht. Der Blick kann von verschiedenen Perspektiven aus von draußen nach drinnen und umgekehrt schweifen, in einem Wechselspiel zwischen Innen- und Außenraum, das die Kontinuität und die Konsequenz des Stils unterstreicht. Die Möbel der Lifescape Collection sind für drinnen und draußen gleichermaßen geeignet. Das langlebige Design, die sorgfältige Verarbeitung und wertvolle Materialien, die Abnutzung und Wetter trotzen, sind der gemeinsame Nenner einer Kollektion, die wieder einmal den Ruf des Unternehmens bestätigt, nur Einrichtungen von hoher Qualität zu produzieren.

La Lifescape Collection reflète la façon d'habiter au contemporain, dans laquelle la vie à l'intérieur de la maison, avec ses valeurs d'élegance, d'intimité et de confort, s'étend avec le même raffinement à l'extérieur, dans le jardin et sur la terrasse. Le regard peut embrasser différents points de vue, de l'extérieur vers l'intérieur de la maison et vice-versa, en un jeu de renvois entre espaces intérieurs et extérieurs qui souligne la continuité et la cohérence du style. Les meubles de la Lifescape Collection peuvent être utilisés indifféremment à l'intérieur comme à l'extérieur. Un design fait pour durer, une fabrication soignée et des matériaux nobles, qui résistent à l'usage du temps et aux agents atmosphériques, sont le dénominateur commun d'une collection qui confirme la vocation de l'entreprise à produire du mobilier de grande qualité.

OUTDOOR COLLECTION / COLLEZIONE OUTDOOR



ALISON "DARK BROWN" OUTDOOR
052 → DATA 178



ALISON IROKO OUTDOOR
072 → DATA 180



ASTON "CORD" OUTDOOR
008 → DATA 182



BELLAGIO "BISTROT" OUTDOOR
050 → DATA 184



BELLAGIO OUTDOOR
044 → DATA 185



CESAR OUTDOOR
150 → DATA 186



CLAYDON OUTDOOR
136 → DATA 187



CORTINA ARMCHAIR OUTDOOR
108 → DATA 188



CORTINA CHAIR OUTDOOR
142 → DATA 189



EVANS OUTDOOR
134 → DATA 190



KLASEN OUTDOOR
040 → DATA 191



LE PARC
116 → DATA 192



RAIN COVER
152 → DATA 199



SULLIVAN OUTDOOR
146 → DATA 194



WARHOL "DARK BROWN" OUTDOOR
066 → DATA 196



WARHOL IROKO OUTDOOR
102 → DATA 197



WARREN OUTDOOR
106 → DATA 198

OUTDOOR COLLECTION

COLLEZIONE OUTDOOR

052	ALISON "DARK BROWN" OUTDOOR
072	ALISON IROKO OUTDOOR
008	ASTON "CORD" OUTDOOR
050	BELLAGIO "BISTROT" OUTDOOR
044	BELLAGIO OUTDOOR
150	CESAR OUTDOOR
136	CLAYDON OUTDOOR
108	CORTINA ARMCHAIR OUTDOOR
142	CORTINA CHAIR OUTDOOR
134	EVANS OUTDOOR
040	KLASEN OUTDOOR
116	LE PARC
152	RAIN COVER
146	SULLIVAN OUTDOOR
066	WARHOL "DARK BROWN" OUTDOOR
102	WARHOL IROKO OUTDOOR
106	WARREN OUTDOOR

BOOK
#06

/ TECHNICAL DATA PAGE 182
/ MORE PICTURES IN THE ASTON CATALOGUE OR WWW.MINOTTI.COM

ASTON "CORD" OUTDOOR

DESIGN RODOLFO DORDONI



La collezione Aston "Cord" Outdoor ha la struttura in metallo verniciato poliestere color Peltro appositamente trattato per esterni così come imbottiture rivestite di tessuto impermeabile. Lo schienale è in uno speciale filato di polipropilene intrecciato del diametro di 7 mm, proposto in due varianti cromatiche: Grigio Chiaro e Marrone Scuro. Le sedute sono caratterizzate da un decoro geometrico realizzato al laser su disegno esclusivo Minotti Studio. I cuscini hanno imbottiture interne in poliuretano espanso ad alta resilienza e sono rivestiti in fibra idrorepellente.

The Aston "Cord" Outdoor collection comes with a Pewter color polyester-painted metal frame specially treated for exterior use, as are the padded cushions, which are covered in waterproof fabric. The seat back is in a special braided 7 mm diameter polypropylene cord, available in two color variations: Light Grey and Dark Brown. The seats feature an exclusive Minotti Studio laser-cut geometric design. Inner padding of the cushions is in highly durable expanded polyurethane covered in water repellent fiber.

Die Kollektion Aston "Cord" Outdoor hat eine Struktur aus zinnfarbig Polyesterlackiertem Metall, das spezifisch für den Außenbereich behandelt wurde, wie auch die mit wasserdichtem Stoff bezogene Polsterung. Die Rückenlehne ist aus einem speziellen, 7 mm starken Polypropylengeflecht, erhältlich in zwei Farbvarianten: Hellgrau und Dunkelbraun. Die Sitze zeichnen sich durch ein geometrisches Lasermuster aus, das nach einem exklusiven Design von Minotti Studio realisiert wurde. Die Kissen sind mit hochelastischem Polyurethan-Schaum gefüllt und mit wasserabstoßender Faser bezogen.

La collection Aston "Cord" Outdoor a une structure en métal traitée à l'aide d'une peinture au polyester couleur Étain spéciale pour l'extérieur tout comme les rembourrages recouverts de tissu imperméable. Le dossier est en fil spécial de polypropylène tressé de 7 mm de diamètre, proposé en deux variantes chromatiques: Gris Clair et Marron Foncé. Les assises sont caractérisées par une décoration géométrique réalisée au laser d'après un dessin exclusif de Minotti Studio. Les coussins ont des rembourrages internes en polyuréthane expansé à haute résilience et sont recouverts de fibre hydrofuge.

DIVANO / SOFA
CM 170X82 H72 / INCHES 67X32^{1/4} H28^{3/8}
TESSUTO / FABRIC: CAMARGUE 04 GRANITO
CORDA / CORD: GRIGIO CHIARO / LIGHT GREY

POGGIAPIEDI / OTTOMAN
CM 70X55 H40,5 / INCHES 27^{1/2}X21^{5/8} H15^{7/8}
TESSUTO / FABRIC: VIRGIN 02 BIANCO
CORDA / CORD: GRIGIO CHIARO / LIGHT GREY



POLTRONA / ARMCHAIR
 CM 76X82 H72 / INCHES 29^{7/8}X32^{3/4} H28^{3/8}
 TESSUTO / FABRIC: VIRGIN 02 BIANCO
 CORDA / CORD: GRIGIO CHIARO / LIGHT GREY

POGGIAPIEDI / OTTOMAN
 CM 70X55 H40,5 / INCHES 27^{1/2}X21^{5/8} H15^{7/8}
 TESSUTO / FABRIC: VIRGIN 02 BIANCO
 CORDA / CORD: GRIGIO CHIARO / LIGHT GREY

DIVANO / SOFA
 CM 170X82 H72 / INCHES 67X32^{3/4} H28^{3/8}
 TESSUTO / FABRIC: CAMARGUE 04 GRANITO
 CORDA / CORD: GRIGIO CHIARO / LIGHT GREY

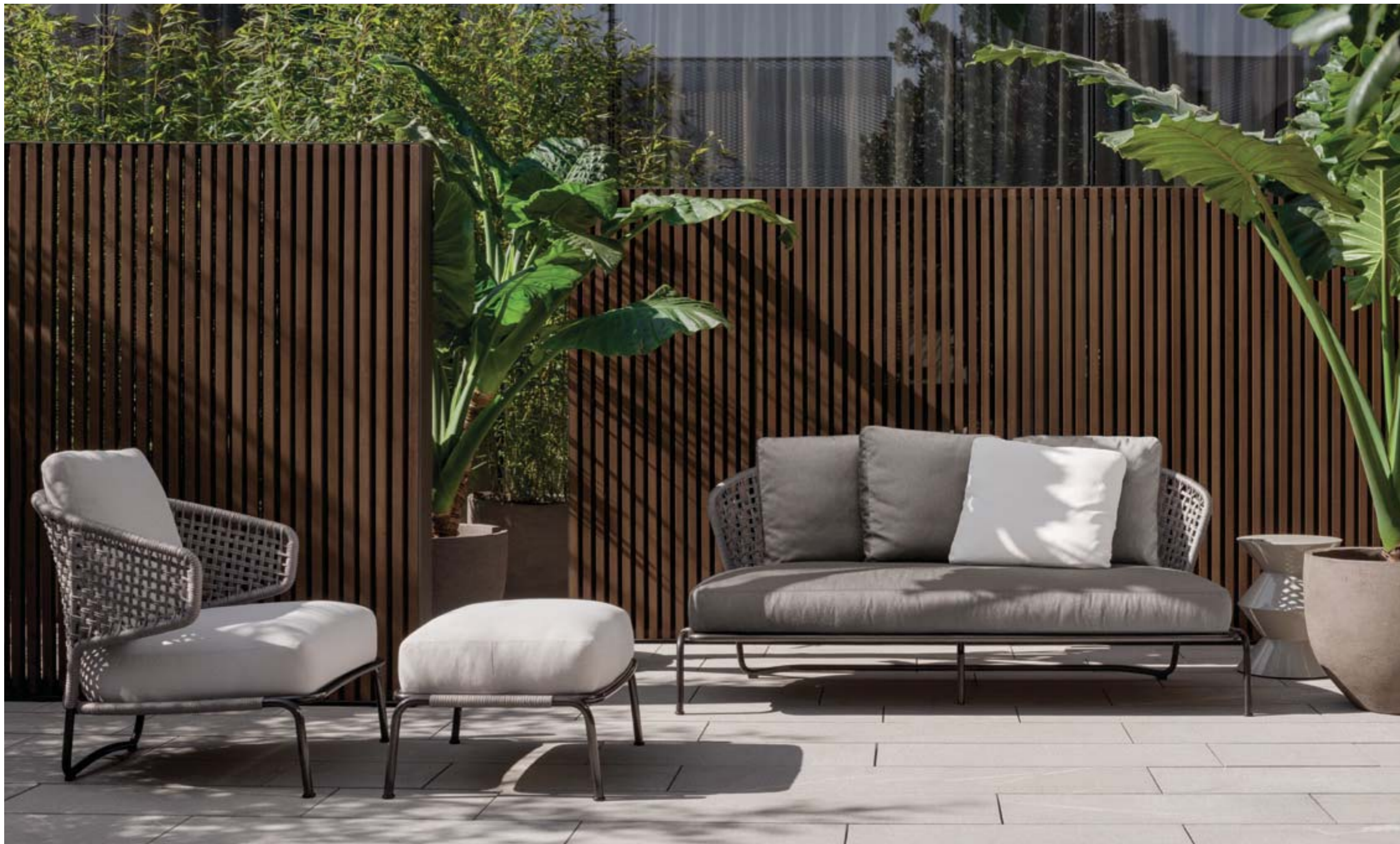



DIVANO / SOFA
CM 170X82 H72 / INCHES 67X32¹/₄ H28³/₈
TESSUTO / FABRIC: CAMARGUE 04 GRANITO
CORDA / CORD: GRIGIO CHIARO / LIGHT GREY



DIVANO / SOFA
CM 240X97 H72 / INCHES 94^{1/2}X38^{1/8} H28^{3/8}
TESSUTO / FABRIC: VIRGIN 10 TUFO
CORDA / CORD: MARRONE SCURO / DARK BROWN



ASTON "CORD" OUTDOOR - CM 240 SOFA



Il divano Aston "Cord" Outdoor 240 cm è dotato di braccioli ed è caratterizzato da una profondità di 97 cm. Per rendere questo divano ancora più confortevole sono stati aggiunti dei cuscini poggiatesta di altezza 40 cm che migliorano ulteriormente il sostegno offerto dai cuscini dello schienale. I cuscini poggiatesta sono previsti unicamente per il divano 240 cm.

The 240 cm Aston "Cord" Outdoor sofa comes with armrests and features a 97 cm seat depth. 40 cm high lumbar cushions were added to make it even more comfortable and lend greater back support to the existing seat back cushions. The lumbar cushions are only available with the 240 cm sofa.

Das Sofa Aston "Cord" Outdoor cm 240 hat Armlehnen und zeichnet sich durch seine Tiefe von 97 cm aus. Um das Sofa noch bequemer zu machen, wurden Rückenstützende, 40 cm hohe Kissen hinzugefügt, die die Stützfunktion der Rückenlehnen weiterhin verbessern. Die 40 cm hohen Rückenkissen sind nur für das 240 cm lange Sofa vorgesehen.

Le canapé Aston "Cord" Outdoor 240 cm est muni d'accoudoirs et se démarque par sa profondeur de 97 cm. Pour qu'il soit encore plus confortable, on y a ajouté des coussins cale-reins H 40 cm qui améliorent le soutien apporté par les coussins du dossier. Les coussins cale-reins H 40 cm ne sont prévus que pour le canapé 240 cm.

DIVANO / SOFA
 CM 240X97 H72 / INCHES 94^{1/2}X38^{1/8} H28^{3/8}
 TESSUTO / FABRIC: VIRGIN 10 TUFO
 CORDA / CORD: MARRONE SCURO / DARK BROWN



DIVANO / SOFA
CM 240X97 H72 / INCHES 94^{1/2}X38^{1/8} H28^{3/8}
TESSUTO / FABRIC: VIRGIN 10 TUFO
CORDA / CORD: MARRONE SCURO / DARK BROWN



DIVANO / SOFA
CM 240X97 H72 / INCHES 94^{1/2}X38^{1/8} H28^{3/8}
TESSUTO / FABRIC: VIRGIN 10 TUFO
CORDA / CORD: MARRONE SCURO / DARK BROWN



LOVESEAT

CM 190X175 H79 / INCHES 74⁷/₈X68⁷/₈ H31³/₈
TESSUTO / FABRIC: VIRGIN 03 ÉCRU
CORDA / CORD: MARRONE SCURO / DARK BROWN

DIVANO / SOFA

CM 240X97 H72 / INCHES 94¹/₂X38¹/₈ H28³/₈
TESSUTO / FABRIC: VIRGIN 10 TUFO
CORDA / CORD: MARRONE SCURO / DARK BROWN



ASTON "CORD" OUTDOOR - LOVESEAT



Aston "Cord" Outdoor Loveseat è un'isola dalle forme generose ed accoglienti, nella quale abbandonarsi ad un'autentica sensazione di relax. La forma avvolgente dello schienale accoglie una profusione di cuscini che rendono questo elemento ancora più confortevole.

The Aston "Cord" Outdoor Loveseat is an enticing, generously-sized island that invites surrender to an authentic relaxation experience. The enveloping shape of the seat back embraces an array of cushions, taking the pleasure factor up another notch.

Aston "Cord" Outdoor Loveseat ist eine Sitzinsel mit grosszügigen, einladenden Formen, auf der man sich einem wahren Gefühl der Entspannung voll hingeben kann. Die gerundete Form der Rückenlehne nimmt eine Fülle von Kissen auf, die dieses Element noch bequemer gestalten.

Aston "Cord" Outdoor Loveseat est un canapé d'angle aux formes généreuses, qui invite à s'abandonner à une délicieuse sensation de détente. La forme enveloppante du dossier accueille une profusion de coussins qui en augmentent le confort.

DIVANO / SOFA
CM 240X97 H72 / INCHES 94^{1/2}X38^{1/8} H28^{3/8}
TESSUTO / FABRIC: VIRGIN 10 TUFO
CORDA / CORD: MARRONE SCURO / DARK BROWN

LOVESEAT
CM 190X175 H79 / INCHES 74^{7/8}X68^{7/8} H31^{1/8}
TESSUTO / FABRIC: VIRGIN 03 ÉCRU
CORDA / CORD: MARRONE SCURO / DARK BROWN



LOVESEAT
CM 190X175 H79 / INCHES 74⁷/₈X68⁷/₈ H31³/₈
TESSUTO / FABRIC: VIRGIN 03 ÉCRU
CORDA / CORD: MARRONE SCURO / DARK BROWN



ASTON "CORD" OUTDOOR - ARMCHAIR

La poltrona Aston "Cord" Outdoor è disponibile nelle versioni con e senza braccioli e con il suo carattere fresco ed informale può contribuire alla realizzazione di progetti di design ispirati ad un'interazione tra indoor e outdoor.

The Aston "Cord" Outdoor armchair comes in versions with and without arms, ready to lend its fresh, informal personality to the creation of design projects driven by the interaction between indoors and outdoors.

Der Sessel Aston "Cord" Outdoor ist mit oder ohne Armlehnen erhältlich, und sein frischer, informaler Charakter eignet sich hervorragend für Designprojekte, die einen direkten Dialog zwischen In- und Outdoor bevorzugen.

Le fauteuil Aston "Cord" Outdoor existe dans les versions avec et sans accoudoirs. Son caractère frais et informel lui permet de contribuer à la réalisation de projets de design s'inspirant à une interaction entre l'intérieur et l'extérieur.

POLTRONA / ARMCHAIR
 CM 76X82 H72 / INCHES 29^{7/8}X32^{3/4} H28^{3/8}
 POGGIPIEDI / OTTOMAN
 CM 70X55 H40,5 / INCHES 27^{1/2}X21^{5/8} H15^{7/8}
 TESSUTO / FABRIC: ALTE 02 CASTAGNO
 CORDA / CORD: GRIGIO CHIARO / LIGHT GREY

POLTRONA SENZA BRACCIOLI / ARMCHAIR WITHOUT ARMRESTS
 CM 70X82 H72 / INCHES 27^{1/2}X32^{3/4} H28^{3/8}
 TESSUTO / FABRIC: ALTE 02 CASTAGNO
 CORDA / CORD: GRIGIO CHIARO / LIGHT GREY



POLTRONA SENZA BRACCIOLI / ARMCHAIR WITHOUT ARMRESTS
CM 70X82 H72 / INCHES 27¹/₂X32³/₄ H28³/₈
TESSUTO / FABRIC: VIRGIN 02 BIANCO
CORDA / CORD: MARRONE SCURO / DARK BROWN

POLTRONA / ARMCHAIR
CM 76X82 H72 / INCHES 29⁷/₈X32³/₄ H28³/₈
TESSUTO / FABRIC: ALTE 02 CASTAGNO
CORDA / CORD: MARRONE SCURO / DARK BROWN



POLTRONA / ARMCHAIR
CM 76X82 H72 / INCHES 29^{7/8}X32^{3/4} H28^{3/8}
TESSUTO / FABRIC: ALTE 02 CASTAGNO
CORDA / CORD: GRIGIO CHIARO / LIGHT GREY

POGGIAPIEDI / OTTOMAN
CM 70X55 H40,5 / INCHES 27^{1/2}X21^{5/8} H15^{7/8}
TESSUTO / FABRIC: FUJI 04 BIANCO
CORDA / CORD: GRIGIO CHIARO / LIGHT GREY



CHAISE-LONGUE
CM 76X160 H72 / INCHES 29^{7/8}X63 H28^{3/8}
TESSUTO / FABRIC: CAMARGUE 01 BIANCO
CORDA / CORD: GRIGIO CHIARO / LIGHT GREY



CHAISE-LONGUE
CM 76X160 H72 / INCHES 29^{7/8}X63 H28^{3/8}
TESSUTO / FABRIC: CAMARGUE 01 BIANCO
CORDA / CORD: GRIGIO CHIARO / LIGHT GREY



POLTRONCINE / LITTLE ARMCHAIRS
CM 60X64 H80 / INCHES 23⁵/₈X25¹/₄ H31¹/₂
TESSUTO / FABRIC: FUJI 06 OLIVA
CORDA / CORD: MARRONE SCURO / DARK BROWN



/ TECHNICAL DATA PAGE 191
/ MORE PICTURES ON WWW.MINOTTI.COM

KLASEN OUTDOOR

DESIGN GORDON GUILLAUMIER



La struttura in metallo della panca Klasen Outdoor è trattata con un'apposita vernice poliestere per esterni color Peltro. La seduta è realizzata in cuoio idrorepellente color Terracotta, intrecciato manualmente.

The metal frame for the Klasen Outdoor is treated with a special exterior Pewter color polyester paint. The seat is made of hand-woven water-repellent Terracotta color saddle-hide.

Die Metallstruktur der Bank Klasen Outdoor ist mit einem speziellen, zinnfarbigen Polyesterlack für den Außenbereich behandelt. Der Sitz ist aus wasserabstoßendem, handgearbeitetem Kernledergeflecht in der Farbe Terracotta hergestellt.

La structure en métal du petit banc Klasen Outdoor est traitée à l'aide d'une peinture au polyester pour extérieur, couleur Étain. L'assise est réalisée en cuir sellier hydrofuge couleur Terracotta, tressé à la main.

PANCA / BENCH
CM 77X59 H38 / INCHES 30^{3/8}X23^{3/4} H15
CUOIO / SADDLE-HIDE: TERRACOTTA
STRUTTURA / STRUCTURE: METALLO VERNICIATO PELTRO LUCIDO / VARNISHED GLOSSY PEWTER COLORED METAL

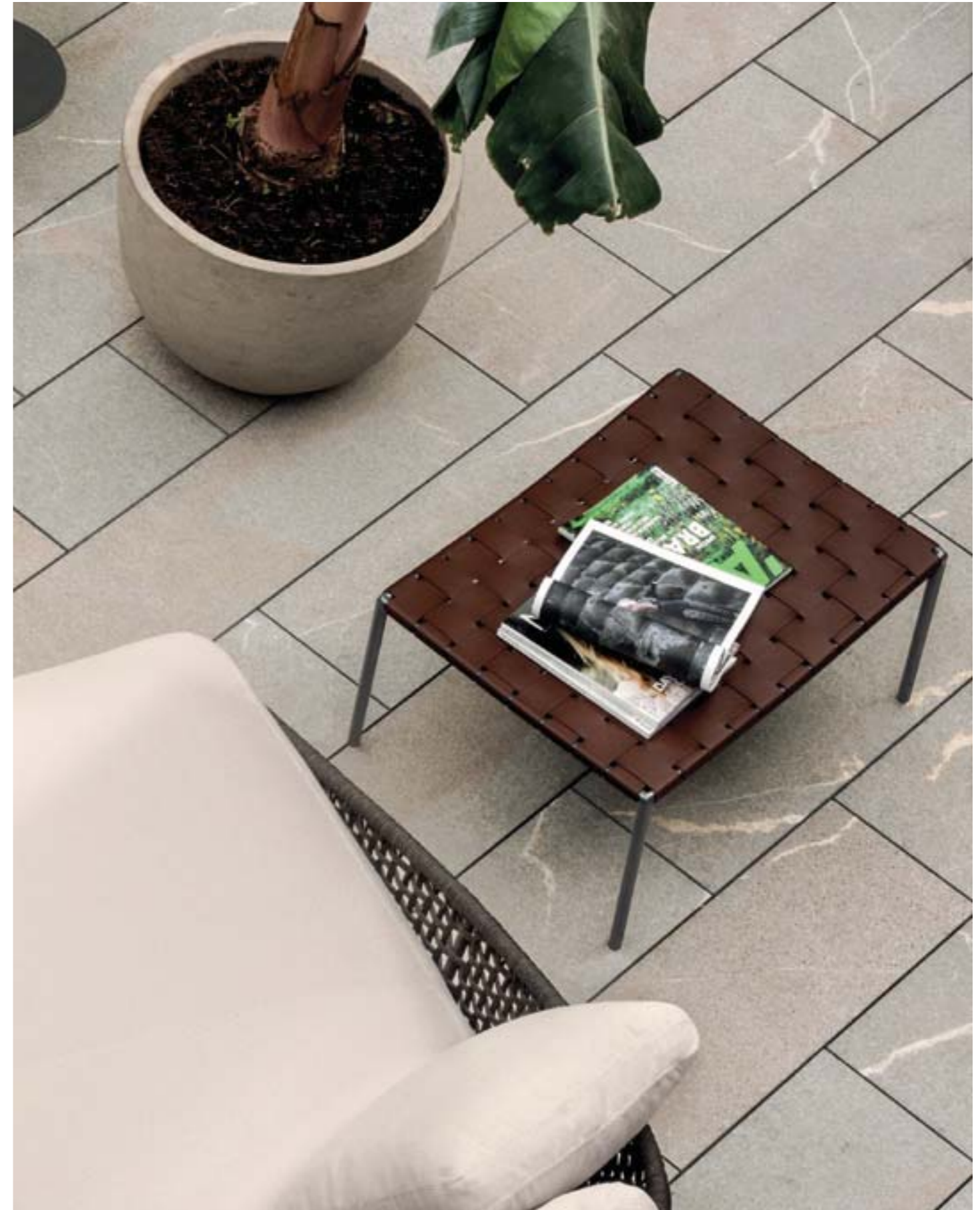

PANCHE / BENCHES
CM 77X59 H38 / INCHES 30^{3/8}X23^{3/4} H15
CUOIO / SADDLE-HIDE: TERRACOTTA
STRUTTURA / STRUCTURE: METALLO VERNICIATO PELTRO LUCIDO / VARNISHED GLOSSY PEWTER COLORED METAL



/ TECHNICAL DATA PAGE 185
/ MORE PICTURES ON WWW.MINOTTI.COM

BELLAGIO OUTDOOR

DESIGN GORDON GUILLAUMIER

La famiglia di tavolini Bellagio ha quale comune denominatore un disegno pulito ed essenziale. Per la versione outdoor, si è scelto il Corian®, nella sua variante specifica per esterni, utilizzato per realizzare il piano, disponibile in diverse forme e misure. Il Corian® EC, proposto nella calda nuance Elegant Grey e la verniciatura della base in colore Bianco con effetto buccia d'arancia ridefiniscono il design di Bellagio Outdoor, rendendolo ancora più versatile. I tavolini Bellagio Outdoor sono proposti anche nella versione con piano sagomato in Beola Argentata e base con verniciatura epossidica per esterni color Peltro.

The family of Bellagio coffee tables shares the attributes of clean, simple design. In its outdoor version, the table top material of choice is Corian®, specially made for exterior use, and available in various shapes and sizes. Corian® EC, available in warm Elegant Grey, and the base painted White with orange peel texture redefine the design of Bellagio Outdoor, making it even more versatile than ever. The Bellagio Outdoor coffee tables are also offered in the version with beveled top in Silver Beola and base finished with an exterior Pewter color epoxy coating.

Die Serie von Beistelltischen Bellagio hat als gemeinsamen Nenner ein schlichtes, essentielles Design. Für die Outdoor-Variante wurde für die, in verschiedenen Formen und Abmessungen erhältliche Tischplatte als Material Corian®, in der spezifischen Version für den Außenbereich gewählt. Corian® EC, im warmen Farbton Elegant Grey, und die weiße Lackierung des Gestells mit Hammerschlageffekt kennzeichnen das neue Design von Bellagio Outdoor und machen den Tisch noch vielseitiger. Die Beistelltische Bellagio Outdoor werden also in einer Variante mit einer fassonierten Platte aus Silbergneis und einem mit wetterfestem Epoxylack zinnfarbig lackierten Gestell präsentiert.

La famille des petites tables Bellagio a comme dénominateur commun un dessin sobre et essentiel. Pour la version d'extérieur, on a choisi le Corian®, dans sa variante spécifique pour l'extérieur, utilisé pour réaliser le plateau maintenant disponible dans différentes formes et dimensions. Le Corian® EC, proposé dans la chaude nuance Elegant Grey et la peinture de la base à effet peau d'orange couleur Blanc, redéfinissent le design de Bellagio Outdoor, le rendant encore plus versatile. Les petites tables Bellagio Outdoor sont proposées aussi dans la version avec un plateau mouluré en Beola Argentée et une base traitée à l'aide d'une peinture époxy pour extérieur, couleur Étain.



TAVOLINI / OCCASIONAL TABLES
Ø CM 90 H38 / INCHES Ø 35^{3/8} H15
Ø CM 60 H52 / INCHES Ø 23^{5/8} H20^{1/2}
PIANO / TOP: PIETRA BEOLA ARGENTATA / SILVER BEOLA STONE
BASE: METALLO VERNICIATO PELTRO / VARNISHED PEWTER COLORED METAL



TAVOLINI / OCCASIONAL TABLES

CM 100X100 H37 / INCHES 39^{3/8}X39^{3/8} H14^{5/8}Ø CM 60 H52 / INCHES Ø 23^{5/8} H20^{1/2}

PIANO / TOP: CORIAN® EC ELEGANT GREY

BASE: METALLO VERNICIATO BIANCO / VARNISHED WHITE COLORED METAL





TAVOLINI / OCCASIONAL TABLES
 CM 100X100 H37 / INCHES 39³/₈X39³/₈ H14⁵/₈
 Ø CM 60 H52 / INCHES Ø 23⁵/₈ H20¹/₂
 PIANO / TOP: CORIAN® EC ELEGANT GREY
 BASE: METALLO VERNICIATO BIANCO / VARNISHED WHITE COLORED METAL

TAVOLINI / OCCASIONAL TABLES
 Ø CM 90 H37 / INCHES Ø 35³/₈ H14⁵/₈
 CM 110X55 H37 / INCHES 43³/₄X21⁵/₈ H14⁵/₈
 PIANO / TOP: CORIAN® EC ELEGANT GREY
 BASE: METALLO VERNICIATO BIANCO / VARNISHED WHITE COLORED METAL



/ TECHNICAL DATA PAGE 184
/ MORE PICTURES ON WWW.MINOTTI.COM

BELLAGIO "BISTROT" OUTDOOR

DESIGN GORDON GUILLAUMIER

L'ampia famiglia di tavolini Bellagio Outdoor si arricchisce della nuova versione "Bistrot". La base è in tubolare di metallo verniciato color Peltro, mentre il piano sagomato è in Beola Argentata spazzolata a grana fine con uno speciale trattamento antimacchia, che lo protegge dagli agenti atmosferici.

The extensive family of Bellagio Outdoor coffee tables adds a new "Bistrot" version. The base is in Pewter color painted tubular metal and the shaped top is in fine-grained, brushed Beola Argentata treated with a special stain- and weather-resistant protective finish.

Die bereits große Familie der Beistell-tische Bellagio Outdoor wird um das neue Modell "Bistrot" bereichert. Der Fuß ist aus zinnfarbig lackiertem Metallrohr, während die Platte aus feingebürstetem Silbergneis mit einer spezifischen Schutzimpregnierung versehen ist, die sie vor Witterungsschäden bewahrt.

La grande famille des petites tables Bellagio Outdoor s'enrichit de la nouvelle version "Bistrot". La base est en tube de métal peint couleur Étain, tandis que le plateau chanfreiné est en Beola Argentée au grain fin, en mesure de résister aux agents atmosphériques grâce à un traitement spécial antitache.



TAVOLO / TABLE
Ø CM 90 H72,5 / INCHES Ø 35^{3/8} H28^{1/2}
PIANO / TOP: PIETRA BEOLA ARGENTATA / SILVER BEOLA STONE
BASE: METALLO VERNICIATO PELTRO / VARNISHED PEWTER COLORED METAL



/ TECHNICAL DATA PAGE 178
/ MORE PICTURES ON WWW.MINOTTI.COM

ALISON "DARK BROWN" OUTDOOR

DESIGN RODOLFO DORDONI WITH ROBERTO MINOTTI



Un'intensa nuance di marrone conferisce al sistema di sedute Alison "Dark Brown" Outdoor una connotazione ancora più sofisticata e consente di creare degli abbinamenti ricercati con i tessuti della collezione Art Lifescape, introducendo una nota di moderna decorazione anche nell'outdoor. Il divano Alison "Dark Brown" Outdoor si mantiene sollevato da terra per mezzo di blocchi in alluminio anodizzato H 3,5 cm, inseriti in fresata e tinti nel medesimo colore del legno, che consentono di evitare il contatto diretto con il pavimento e preservare la struttura dall'umidità. Anche le cuscinate sono state ridisegnate per trasmettere quell'effetto di rilassata eleganza che contraddistingue Alison "Dark Brown" Outdoor. In particolare, i cuscini sono stati resi più soffici grazie all'utilizzo di nuovi inserti in poliuretano espanso a quote differenziate e ad alta resilienza, rivestiti in fibra idrorepellente ecocompatibile.

A rich shade of brown lends a sophisticated edge to the Alison "Dark Brown" Outdoor seating system and facilitates the creation of elegant pairings with the fabrics in the Art Lifescape collection, bringing a stylishly modern note to the outdoor series, as well. The Alison "Dark Brown" Outdoor sofa is raised off the ground on 3,5 cm high anodized aluminum blocks, groove-mounted and stained the same color as the wood, to prevent direct contact with the paving and thus protect the structure from moisture. Even the cushions have been redesigned to convey the air of casual elegance that sets Alison "Dark Brown" Outdoor apart. Specifically, the cushions have been made softer, thanks to the use of new inserts in high resilience variable-density polyurethane foam, sheathed in eco-friendly water-repellent fiber.

Ein intensiver Brauntönen gibt dem Sitzprogramm Alison "Dark Brown" Outdoor eine noch raffiniertere Note, ermöglicht elegante Kombinationen mit den Stoffen der Kollektion Art Lifescape und setzt einen neuen Akzent von moderner Dekoration auch im Outdoor Programm. Das Sofa Alison "Dark Brown" Outdoor zeigt sich vom Boden abgehoben durch 3,5 cm hohe, eloxierte Aluminiumblöcke, die in das Holz eingefräst und in der gleichen Farbe getönt sind, so dass der direkte Bodenkontakt vermieden und das Grundgestell gegen Feuchtigkeit geschützt wird. Auch die Kissen wurden umgearbeitet, um den Effekt gelassener Eleganz zu übermitteln, der Alison "Dark Brown" Outdoor auszeichnet. Genauer gesagt, wurden die Kissen weicher gestaltet, mit neuen Einlagen aus unterschiedlich dick geschäumtem, hochelastischem Polyurethan und Bezügen aus wasserabstoßendem, umweltschonendem Stoff.

Dans une nuance intense de marron donne au système de sièges Alison "Dark Brown" Outdoor une connotation sophistiquée et permet de créer des associations recherchées avec les tissus de la collection Art Lifescape, introduisant ainsi une note de décoration moderne même pour l'extérieur. Le canapé Alison "Dark Brown" Outdoor est soulevé du sol par des blocs en aluminium anodisé H 3,5 cm, introduits par fraisage et teints de la même couleur que le bois, permettant d'éviter le contact direct avec le sol et de protéger la structure de l'humidité. Les coussins ont eux aussi été redessinés afin de transmettre cet effet d'élégance décontractée qui distingue Alison "Dark Brown" Outdoor. En particulier, les coussins sont plus moelleux grâce à l'utilisation de nouveaux inserts en polyuréthane expansé à épaisseurs différentes et à haute résilience, recouverts de fibre hydrofuge éco compatible.

COMPOSIZIONE / COMPOSITION
CM 280X97,5 H85 / INCHES 110^{1/4}X38^{3/8} H33^{1/2}
TESSUTO / FABRIC: VIRGIN 03 ÉCRU



COMPOSIZIONE / COMPOSITION

CM 280X97,5 H85 / INCHES 110^{1/4}X38^{3/8} H33^{1/2}

TESSUTO / FABRIC: VIRGIN 03 ÉCRU





COMPOSIZIONE / COMPOSITION
CM 280X97,5 H85 / INCHES 110^{1/4}X38^{3/8} H33^{1/2}
TESSUTO / FABRIC: VIRGIN 03 ÉCRU





COMPOSIZIONE SU MISURA / CUSTOM MADE COMPOSITION
CM 292,5X160 H85 / INCHES 115^{1/8}X63 H33^{1/2}
TESSUTO / FABRIC: VIRGIN 05 KAKI

TAVOLINO / OCCASIONAL TABLE
CM 97,5X97,5 H25 / INCHES 38^{3/8}X38^{3/8} H9^{3/4}
PIANO / TOP: CORIAN® EC ELEGANT GREY



COMPOSIZIONE SU MISURA / CUSTOM MADE COMPOSITION
CM 292,5X160 H85 / INCHES 115^{1/8}X63 H33^{1/2}
TESSUTO / FABRIC: VIRGIN 05 KAKI

POUF / OTTOMAN
CM 97,5X97,5 H42 / INCHES 38^{3/8}X38^{3/8} H16^{1/2}
TESSUTO / FABRIC: VIRGIN 05 KAKI



ALISON "DARK BROWN" OUTDOOR - COFFEE TABLE



Il tavolino Alison "Dark Brown" Outdoor ha la struttura in massello di iroko tinto Marrone Scuro opportunamente trattato con vernici protettive per la collocazione outdoor, mentre il piano è in Corian® EC Elegant Grey.

The structure of the Alison "Dark Brown" Outdoor coffee table is in Dark Brown stained solid iroko heartwood specially treated with protective finishes for outdoor use, while the top comes in Corian® EC Elegant Grey.

Der Beistelltisch Alison "Dark Brown" Outdoor besitzt eine Struktur aus massivem, dunkelbraun getöntem Iroko-Holz, das für die Benutzung im Außenbereich mit den erforderlichen Schutzlackierungen behandelt wurde, während die Platte aus Corian® EC Elegant Grey ist.

La petite table Alison "Dark Brown" Outdoor a une structure en iroko massif teint Marron Foncé, protégé par un vernis spécifique pour l'extérieur, tandis que le plateau est en Corian® EC Elegant Grey.

COMPOSIZIONE SU MISURA / CUSTOM MADE COMPOSITION
CM 292,5X160 H85 / INCHES 115^{1/8}X63 H33^{1/2}
TESSUTO / FABRIC: VIRGIN 05 KAKI

TAVOLINO / OCCASIONAL TABLE
CM 97,5X97,5 H25 / INCHES 38^{3/8}X38^{3/8} H9^{3/4}
PIANO / TOP: CORIAN® EC ELEGANT GREY



/ TECHNICAL DATA PAGE 196
/ MORE PICTURES ON WWW.MINOTTI.COM

WARHOL "DARK BROWN" OUTDOOR

DESIGN RODOLFO DORDONI WITH ROBERTO MINOTTI



La finitura iroko tinto Marrone Scuro e il rivestimento in tessuto Pied-de-Poule Mali sottolineano l'innata eleganza della poltrona Warhol "Dark Brown" Outdoor, caratterizzata da volumi compatti e da un disegno essenziale. La struttura della poltrona Warhol "Dark Brown" Outdoor poggia su blocchi di alluminio anodizzato perfettamente in tinta con la colorazione del legno. Questo accorgimento consente di evitare il contatto diretto del legno con il pavimento e di preservarlo dall'umidità.

The Dark brown iroko finish and covering in Mali Pied-de-Poule textile emphasize the elegance of the Warhol "Dark Brown" Outdoor armchair, distinguished by its compact footprint and sleek design. The structure of the Warhol "Dark Brown" Outdoor armchair rests on anodized aluminum blocks perfectly matched to the color of the wood. This device makes it possible to avoid direct contact of the wood with the ground, thus preventing it from absorbing moisture.

Die Ausführung mit dunkelbraun gefärbtem Irokoholz und dem Bezugstoff Mali mit Pied-de-Poulemuster betonen die natürliche Eleganz des Sessels Warhol "Dark Brown" Outdoor, der sich durch seine kompakten Volumen und ein essentielles Design auszeichnet. Das Gestell des Sessels Warhol "Dark Brown" Outdoor sich auf eloxierte Aluminiumblöcke in der gleichen Farbe des Holzes. Damit wird der direkte Bodenkontakt vermieden und das Gestell gegen Feuchtigkeit geschützt.

La finitura iroko teint Marron Foncé et le revêtement en tissu Pied-de-Poule Mali soulignent l'élégance innée du fauteuil Warhol "Dark Brown" Outdoor, caractérisé par des volumes compacts et par un dessin essentiel. La structure du fauteuil Warhol "Dark Brown" Outdoor repose sur des blocs en aluminium anodisé se mariant parfaitement avec la couleur du bois. Cette solution permet d'éviter le contact direct du bois avec le sol et de le protéger de l'humidité.

POLTRONA / ARMCHAIR
CM 70X75 H80 / INCHES 27^{1/2}X29^{1/2} H31^{1/2}
TESSUTO / FABRIC: MALI 02 CASTAGNO



POLTRONA / ARMCHAIR
CM 70X75 H80 / INCHES 27^{1/2}X29^{1/2} H31^{1/2}
TESSUTO / FABRIC: MALI 02 CASTAGNO



POLTRONE / ARMCHAIRS
 CM 70X75 H80 / INCHES 27^{1/2}X29^{1/2} H31^{1/2}
 TESSUTO / FABRIC: MALI 02 CASTAGNO

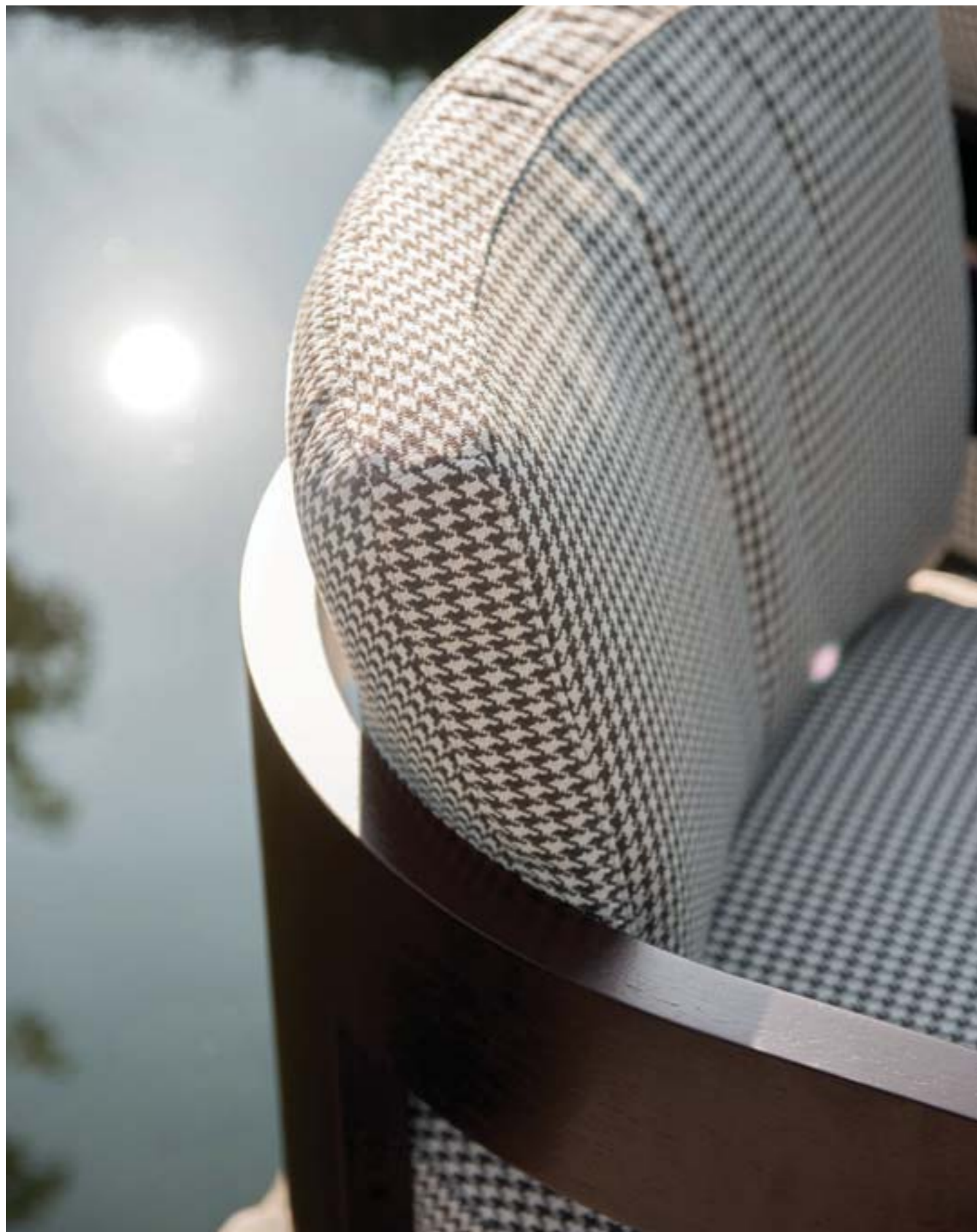

PROJECT RESIDENTIAL, KNOKKE, BELGIUM OUTDOOR DESIGN 'T HUIS VAN OORDEGHEM PHOTO © 'T HUIS VAN OORDEGHEM / VERNE PHOTOGRAPHY

/ TECHNICAL DATA PAGE 180
/ MORE PICTURES ON WWW.MINOTTI.COM

ALISON IROKO OUTDOOR

DESIGN RODOLFO DORDONI WITH ROBERTO MINOTTI

Il design rigoroso di Alison Iroko Outdoor, con le sue forme squadrate ed essenziali, trova la sua espressione più compiuta nella scelta del massello di iroko per realizzare la struttura a vista. Il suo colore caldo e la piacevolezza al tatto, dovuta alla finitura naturale, danno una forte caratterizzazione alla struttura e valorizzano dettagli costruttivi quali la congiunzione del bracciolo a 45°. Alla pulizia formale della struttura si accompagnano cuscini di seduta, schienale e bracciolo dalle forme anch'esse squadrate, ma dalle imbottiture generose.

The sleek design of Alison Iroko Outdoor, with its simple squared-off lines, finds its ultimate expression in the choice of iroko heartwood for its exposed frame. Its warm color and smooth touch, thanks to the natural finish, lend the frame a bold look and play up the architectural details, like the 45° angle joint on the arms. The clean lines of the structure are matched by the seat, back and armrest cushions that share the same square shape, but are generously padded.

Das strenge Design von Alison Iroko Outdoor mit seinen eckigen und essentiellen Formen, findet seinen vollendeten Ausdruck in der Wahl des Iroko-Massivholzes, aus dem der sichtbare Struktur besteht. Seine warme Farbe und das angenehme Gefühl beim Anfassen verleihen der Struktur dank der natürlichen Verarbeitung einen starken Charakter und werten die baulichen Details, wie die Einpassung der Armlehne im 45° Winkel, auf. Die formelle Reinheit des Gestells wird von großzügig gepolsterten Sitzkissen, Rücken- und Armlehnen begleitet, die auch die gleiche, eckige Ausführung widerspiegeln.

Le design rigoureux d'Alison Iroko Outdoor, avec ses formes carrées et essentielles, trouve le maximum de son expression dans le choix de l'iroko massif pour réaliser la structure apparente. Sa couleur chaude et son toucher agréable, dû à la finition naturelle, donnent une forte caractérisation à la structure et mettent en valeur les détails de construction comme la jonction de l'accoudoir à 45°. Les coussins de l'assise, du dossier et de l'accoudoir suivent la linéarité formelle de la structure ; ils sont eux aussi de forme carrée mais généreusement rembourrés.



COUCHES
CM 195X97,5 H82 / INCHES 76^{7/8}X38^{3/8} H32^{1/4}
TESSUTO / FABRIC: MIRABELL 03 SABBIA

COMPOSIZIONE / COMPOSITION
CM 454X97,5 H82 / INCHES 178^{3/4}X38^{3/8} H32^{1/4}
TESSUTO / FABRIC: MIRABELL 03 SABBIA

DIVANI CHAISE-LONGUE / CHAISE-LONGUE SOFAS
CM 140X97,5 H82 / INCHES 55^{1/8}X38^{3/8} H32^{1/4}
TESSUTO / FABRIC: MIRABELL 03 SABBIA



DIVANI CHAISE-LONGUE / CHAISE-LONGUE SOFAS
 CM 140X97,5 H82 / INCHES 55^{1/8}X38^{3/8} H32^{1/4}
 TESSUTO / FABRIC: MIRABELL 03 SABBIA

COUCHES
 CM 195X97,5 H82 / INCHES 76^{7/8}X38^{3/8} H32^{1/4}
 TESSUTO / FABRIC: MIRABELL 03 SABBIA

COMPOSIZIONE / COMPOSITION
 CM 454X97,5 H82 / INCHES 178^{3/4}X38^{3/8} H32^{1/4}
 TESSUTO / FABRIC: MIRABELL 03 SABBIA





DIVANO CHAISE-LONGUE / CHAISE-LONGUE SOFA
CM 140X97,5 H82 / INCHES 55^{1/8}X38^{3/8} H32^{1/4}
TESSUTO / FABRIC: MIRABELL 01 BIANCO

COMPOSIZIONE / COMPOSITION
CM 280X97,5 H82 / INCHES 110^{1/4}X38^{3/8} H32^{1/4}
TESSUTO / FABRIC: MIRABELL 01 BIANCO



COMPOSIZIONE / COMPOSITION
CM 280X97,5 H82 / INCHES 110^{1/4}X38^{3/8} H32^{1/4}
TESSUTO / FABRIC: MIRABELL 03 SABBIA



ALISON IROKO OUTDOOR - ARMCHAIR



La poltrona Alison Iroko Outdoor presenta le medesime linee essenziali e le forme squadrate che caratterizzano l'omonimo divano. La struttura è in massello di iroko, trattato con vernici protettive che ne migliorano la naturale durabilità in ambienti esterni.

The Alison Iroko Outdoor armchair bears the same sleek, squared-off lines that characterize the eponymous sofa. The structure is in solid iroko heartwood, treated with protective finishes that improve its natural durability when used in outdoor settings.

Der Sessel Alison Iroko Outdoor zeigt die gleiche, essentielle Linienführung und die eckigen Formen, die auch das gleichnamige Sofa kennzeichnen. Das Gestell ist aus massivem Iroko-Holz, behandelt mit Schutzlacken, die die naturgegebene Witterungsfestigkeit erhöhen.

Le fauteuil Alison Iroko Outdoor reprend les lignes essentielles et les formes carrées du canapé homonyme. La structure est en iroko massif, protégé par un vernis qui en améliore la durée naturelle en extérieur.

COMPOSIZIONE / COMPOSITION
CM 280X97,5 H82 / INCHES 110^{1/4}X38^{3/8} H32^{1/4}
TESSUTO / FABRIC: MIRABELL 01 BIANCO

POLTRONE / ARMCHAIRS
CM 80X95,5 H82 / INCHES 31^{1/2}X37^{5/8} H32^{1/4}
TESSUTO / FABRIC: MIRABELL 01 BIANCO

TAVOLINI / OCCASIONAL TABLES
CM 97,5X97,5 H22 / INCHES 38^{3/8}X38^{3/8} H8^{3/8}
PIANO / TOP: CORIAN® EC ELEGANT GREY





COMPOSIZIONE / COMPOSITION

CM 280X97,5 H82 / INCHES 110^{1/4}X38^{3/8} H32^{1/4}

TESSUTO / FABRIC: FUJI 04 BIANCO



COMPOSIZIONE / COMPOSITION
CM 280X97,5 H82 / INCHES 110^{1/4}X38^{3/8} H32^{1/4}
TESSUTO / FABRIC: FUJI 04 BIANCO

COUCH
CM 195X97,5 H82 / INCHES 76^{7/8}X38^{3/8} H32^{1/4}
TESSUTO / FABRIC: FUJI 04 BIANCO



COUCH

CM 195X97,5 H82 / INCHES 76^{7/8}X38^{3/8} H32^{1/4}

TESSUTO / FABRIC: FUJI 04 BIANCO



La struttura degli elementi in iroko poggia a terra tramite puntali in acciaio inossidabile inseriti nel massello attraverso una fresata. Questo accorgimento consente di evitare il contatto diretto del legno con il pavimento e di preservarlo dall'umidità.

Iroko wood furniture structures rest on stainless steel tips set into slots in the wood. This technique eliminates direct contact between the wood and the outdoor surface as a safeguard against damage due to humidity.

Das Gestell der Elemente aus Iroko-Holz verfügen über eine Bodenauflage aus Edelstahl, die geätzt und ins Massivholz eingenumet wird, so dass der direkte Kontakt des Holzes mit dem Boden und das Eindringen von Feuchtigkeit vermieden wird.

La structure des éléments en iroko repose au sol sur des pieds en acier inoxydable introduits dans le bois massif par fraisage. Cette précaution permet d'éviter que le bois n'entre en contact direct avec le sol et de le préserver de l'humidité.



COMPOSIZIONE / COMPOSITION
CM 280X97,5 H82 / INCHES 110^{1/4}X38^{3/8} H32^{1/4}
TESSUTO / FABRIC: FUJI 06 OLIVA



COMPOSIZIONE / COMPOSITION
CM 237,5X195 H82 / INCHES 93¹/₂X76⁷/₈ H32¹/₄
TESSUTO / FABRIC: FUJI 04 BIANCO



L'iroko è un'essenza di provenienza africana particolarmente resistente e per la sua impermeabilità è largamente impiegato nella nautica. Il trattamento di finissaggio con vernici protettive, al quale Minotti sottopone il massello di iroko, è volto a migliorarne le caratteristiche intrinseche, mantenendo comunque inalterato il suo aspetto naturale. Tutte le imbottiture ed i rivestimenti sono realizzati con materiali idrorepellenti e rigorosamente testati per la loro durabilità in ambienti esterni.

Iroko is an African wood known for its strength and, thanks to its waterproof qualities, it is often used in nautical applications. Treatment of iroko with a protective varnish is a Minotti extra, added to improve the wood's inherent characteristics, while leaving its natural appearance unaltered. All the padding and coverings are made of waterproof materials, strictly tested for their durability under exterior conditions.

Das besonders widerstandsfähige Iroko-Holz stammt aus Afrika und wird wegen seiner Wasserfestigkeit hauptsächlich im Schiffsbau eingesetzt. Die Oberflächenbehandlung mit Schutzlacken, mit denen Minotti das Iroko-Massivholz behandelt, hebt seine inneren Merkmale noch hervor, ohne dabei sein natürliches Aussehen zu verändern. Alle Polsterungen und Bezüge sind aus wasserabweisendem Material, das strengen Tests für Dauerhaftigkeit im Freien unterworfen wird.

L'iroko est une essence de provenance africaine particulièrement résistante et elle est très utilisée en nautisme pour son imperméabilité. Minotti applique à l'iroko massif un traitement de finition à l'aide de vernis protecteurs, qui vise à en améliorer les caractéristiques intrinsèques, tout en conservant l'aspect naturel intact. Tous les rembourrages et les revêtements sont réalisés avec des matériaux hydrofuges et rigoureusement testés pour leur durabilité à l'extérieur.





/ TECHNICAL DATA PAGE 197
/ MORE PICTURES ON WWW.MINOTTI.COM

WARHOL IROKO OUTDOOR

DESIGN RODOLFO DORDONI WITH ROBERTO MINOTTI



La poltrona Warhol Iroko Outdoor si distingue per il volume compatto, la linea essenziale ed un'innata eleganza, che la rendono protagonista sia nel living che sul terrazzo. Collocate una accanto all'altra o vis-a-vis, le poltrone Warhol creano un'area conversazione intima e raccolta e offrono un accostamento perfetto con le sedute del sistema Alison Iroko Outdoor e con i complementi della Lifescape Collection. Il massello di iroko curvato con la congiunzione del bracciolo a 45° dà un grande valore aggiunto alla struttura e fa di Warhol Iroko Outdoor una poltrona bella da guardare da ogni punto di vista.

The Warhol Iroko Outdoor armchair makes a statement with its compact volume, sleek lines and innate elegance that make it a resence in both the living room and on the terrace or veranda. Positioned next to each other or face-to-face, the Warhol armchairs create a separate, intimate conversation area and combine perfectly with the Alison Iroko Outdoor seating system and the Lifescape Collection accessories. The curved iroko wood, with the 45° angle joint with the armrest, adds major design value and makes the structure of the Warhol Iroko Outdoor a beautiful armchair to admire from every point of view.

Der Sessel Warhol Iroko Outdoor besticht durch seine Kompaktheit, seine essentielle Linie und seine natürliche Eleganz, durch die er zu einem Hingucker im Wohnraum und auf der Terrasse wird. Die Sessel Warhol, nebeneinander oder gegenüber gestellt, bilden eine gemütliche, einladende Konversationsecke und passen hervorragend zum Sitzsystem Alison Iroko Outdoor und den Beistell-elementen der Lifescape Collection. Das gebogene Iroko-Massivholz mit dem Einsatz der Armlehne im 45° Winkel verleiht der Struktur einen großen zusätzlichen Wert. Der Warhol Iroko Outdoor Sessel zeigt sich von jedem Blickwinkel aus betrachtet von seiner schönsten Seite.

Le fauteuil Warhol Iroko Outdoor se distingue pour son volume compact, sa ligne essentielle et son élégance innée qui en font le protagoniste du séjour comme de la terrasse. Placés l'un à côté de l'autre ou vis-à-vis, les fauteuils Warhol créent un espace conversation intime et recueilli, et offrent une association parfaite avec les sièges du système Alison Iroko Outdoor et avec les meubles de la Lifescape Collection. L'iroko massif courbé et la jonction de l'accoudoir à 45° donnent une grande valeur ajoutée à la structure et font que Warhol Iroko Outdoor est un fauteuil beau à regarder sous tous les points de vue.

POLTRONE / ARMCHAIRS
CM 70X75 H77 / INCHES 27^{1/2}X29^{1/2} H30^{3/8}
TESSUTO / FABRIC: MIRABELL 04 TORTORA





POLTRONE / ARMCHAIRS
CM 70X75 H77 / INCHES 27^{1/2}X29^{1/2} H30^{3/8}
TESSUTO / FABRIC: MIRABELL 12 MUSCHIO



/ TECHNICAL DATA PAGE 198
/ MORE PICTURES ON WWW.MINOTTI.COM

WARREN OUTDOOR

DESIGN RODOLFO DORDONI

Un tavolino oggetto, che può fornire un utile piano d'appoggio a tutte le sedute della collezione Minotti. È un pezzo unico, realizzato in fusione d'alluminio che, nella versione outdoor, viene proposto con verniciatura effetto buccia d'arancia in colore Bianco, una finitura che ne consente un utilizzo molto trasversale.

An accent table that offers a resting place for a glass or a book alongside any of the seating options in the Minotti collection. It's a unique creation, made of cast aluminum that, in its outdoor interpretation, comes painted White, with bush-hammered texture, a finish that allows it to feel at home just about anywhere.

Ein Beistelltisch, der als nützliche Ablagefläche zu allen Sitzgelegenheiten der Minotti Kollektion gedacht ist. Ein einzigartiges Stück aus Aluminiumguss, das in seiner Outdoor Version mit weißer Hammerschlaglackierung angeboten wird, ein Finish, das vielseitige Einsatzmöglichkeiten bietet.

Une petite table objet, qui peut fournir un plan d'appui utile à tous les sièges de la collection Minotti. C'est une pièce unique, réalisée en aluminium fondu qui, dans la version d'extérieur, est proposée avec peinture à effet peau d'orange couleur Blanc, une finition qui en permet une utilisation très transversale.



TAVOLINO / OCCASIONAL TABLE
Ø CM 35 H55 / INCHES Ø 13^{3/4} H21^{5/8}
STRUTTURA / STRUCTURE: ALLUMINIO VERNICIATO BIANCO / VARNISHED WHITE COLORED ALUMINUM



/ TECHNICAL DATA PAGE 188
/ MORE PICTURES ON WWW.MINOTTI.COM

CORTINA ARMCHAIR OUTDOOR

DESIGN GORDON GUILLAUMIER

La poltrona Cortina, nata nel 2005, è diventata un'icona dello stile Minotti. La leggerezza della sua struttura in rete metallica, che sembra sfidare la forza di gravità, assume una nuova personalità grazie all'introduzione della finitura verniciata in colore Bianco con effetto buccia d'arancia. Questa versione della poltrona Cortina ne amplifica notevolmente le possibilità di utilizzo e la versatilità, sia all'interno della casa, offrendo una varietà di accostamenti con tutti i divani della collezione Minotti, che all'esterno, in abbinamento ai divani Alison Iroko Outdoor. La struttura dinamica e la particolare texture della poltrona Cortina Outdoor accolgono cuscini d'appoggio, opportunamente modificati per migliorarne l'aderenza. Tutte le imbottiture sono rivestite in tela di cotone bianca, con trattamento idrorepellente. Il rivestimento, interamente sfoderabile, è proposto in una gamma di tessuti e colori esclusivi, testati per la collocazione in esterni.

The Cortina armchair, launched in 2005, has become an iconic expression of Minotti style. Its wire mesh frame is so lightweight it seems to defy gravity, and it takes on a new personality, thanks to the introduction of a White painted finish with bush-hammered texture. This version of the Cortina armchair considerably expands its range of possible uses, both inside the home - offering a variety of pairing options with all the sofas in the Minotti collection; as well as outside - in tandem with the Alison Iroko Outdoor sofa. The dynamic shape of the structure and the unusual texture of the Cortina Outdoor armchair form a welcoming background for backrest cushions specifically modified for superior attachment to the frame. All the cushions are covered in white cotton canvas, treated with waterproof coating. The completely removable upholstery fabric comes in an exclusive range of fabrics and colors, tested for their ability to withstand outdoor conditions.

Der 2005 entstandene Sessel Cortina wurde zur Ikone des Minotti Stils. Die Leichtigkeit seiner Metallgitterstruktur, die die Schwerkraft herauszufordern scheint, zeigt jetzt dank der weißen Hammerschlaglackierung eine ganz neue Persönlichkeit. Diese Version des Sessels Cortina vergrößert noch die Einsatzfähigkeit und Vielseitigkeit. Im Haus bieten sich die zahlreichen Kombinationsmöglichkeiten mit allen Sofas der Minotti Kollektion an, draußen wird mit den Sofas Alison Iroko Outdoor kombiniert. Die dynamische Struktur und die besondere Textur des Sessels Cortina Outdoor werden durch äußerst bequeme, gut anliegende Sitzeinlagen hervorgehoben. Alle Polster sind mit weißer, wasserabweisender Baumwolle bezogen. Der komplett abziehbare Bezug ist in einer großen Stoff- und Farbauswahl erhältlich, alle für den Außeneinsatz getestet.

Le fauteuil Cortina, né en 2005, est devenu une icône du style Minotti. La légèreté de sa structure en grille métallique qui semble défier la pesanteur, assume désormais une nouvelle personnalité grâce à l'introduction de la finition peinte en Blanc avec effet peau d'orange. Cette version du fauteuil Cortina en amplifie considérablement les possibilités d'utilisation et la versatilité, que ce soit à l'intérieur de la maison, en offrant une variété d'association avec tous les canapés de la collection Minotti, ou à l'extérieur, associé aux canapés Alison Iroko Outdoor. La structure dynamique et la texture particulière du fauteuil Cortina Outdoor accueillent des coussins, opportunément modifiés afin d'en améliorer l'adhérence. Tous les rembourrages sont recouverts de toile en coton blanc, avec traitement hydrofuge. Le revêtement entièrement déhoussable est proposé dans une gamme de tissus et de couleurs exclusives, testés pour être utilisés à l'extérieur.



POLTRONA / ARMCHAIR
CM 73X97 H71 / INCHES 28^{3/4}X38^{3/8} H28
TESSUTO / FABRIC: MIRABELL 03 SABBIA
STRUTTURA / STRUCTURE: METALLO VERNICIATO BIANCO / VARNISHED WHITE COLORED METAL

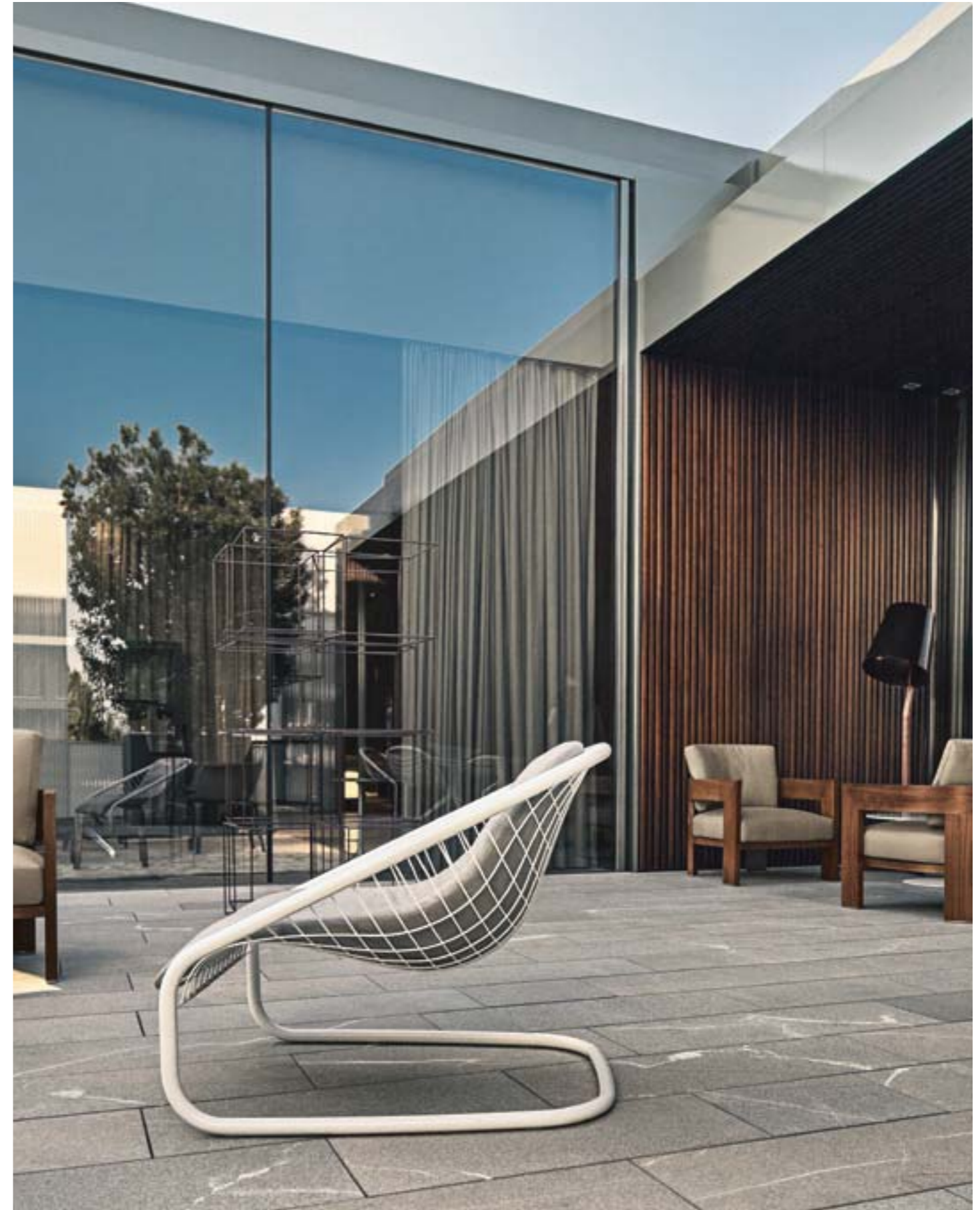

POLTRONA / ARMCHAIR
CM 73X97 H71 / INCHES 28^{3/4}X38^{1/8} H28
TESSUTO / FABRIC: MIRABELL 03 SABBIA
STRUTTURA / STRUCTURE: METALLO VERNICIATO BIANCO / VARNISHED WHITE COLORED METAL



POLTRONE / ARMCHAIRS
CM 73X97 H71 / INCHES 28^{3/4}X38^{3/8} H28
TESSUTO / FABRIC: MIRABELL 03 SABBIA
STRUTTURA / STRUCTURE: METALLO VERNICIATO BIANCO / VARNISHED WHITE COLORED METAL



POLTRONE / ARMCHAIRS
CM 73X97 H71 / INCHES 28^{3/4}X38^{3/8} H28
TESSUTO / FABRIC: MIRABELL 03 SABBIA
STRUTTURA / STRUCTURE: METALLO VERNICIATO BIANCO / VARNISHED WHITE COLORED METAL



/ TECHNICAL DATA PAGE 192
/ MORE PICTURES ON WWW.MINOTTI.COM

LE PARC

DESIGN MINOTTI STUDIO - COORDINATED BY RODOLFO DORDONI



La collezione Le Parc si ispira alla produzione di mobili in ferro di tradizione europea, rivisitata in chiave contemporanea e liberata dagli orpelli che caratterizzano la maggior parte degli arredi di questo tipo. Resta invece l'aspirazione alla leggerezza, la ricerca di linee aggraziate ed un dichiarato omaggio ad un certo gusto retrò. La famiglia Le Parc comprende divani a due e tre posti, poltrone, chaise longues, panche, pouf, sedie, tavoli e tavolini, tutti realizzati in tubolare di ferro curvato e verniciato nei colori Bianco o Nero-Argento, nella caratteristica finitura effetto buccia d'arancia. Leitmotiv della collezione sono le sinuose strutture in ferro con motivo a crociera ed un decoro geometrico realizzato su disegno esclusivo da Minotti Studio che caratterizza le sedute e i piani dei tavoli in lamiera traforata al laser. La severità delle strutture in ferro è mitigata da morbidi cuscini di seduta e schienale.

The Le Parc collection draws inspiration from traditional European wrought iron furniture, revisited in a contemporary key and without all the frills that characterize most of these kinds of furnishings. What remains is the quest for lightness and graceful lines and a clearly stated tribute to a certain retro look. The Le Parc family includes two- and three-seat sofas, armchairs, chaise-longues, ottomans, benches, chairs, tables and occasional tables, all made of curved tubular iron, painted in the following colors: White or Silver-Black, with the characteristic bush-hammered finish. Recurring theme of the collection are the sinuous iron structures with a cross-piece motif and geometric decorative pattern, an exclusive design by Minotti Studio, distinctive to the laser cut seats and table tops. The severity of the iron frame is tempered by the soft seat and back cushions.

Die Kollektion Le Parc läßt sich durch die in ganz Europa verbreiteten Modelle aus Schmiedeeisen anregen, zeitgemäß neu interpretiert und von den Schnörkeln befreit, die die meisten dieser Stücke charakterisieren. Geblieben ist dagegen das Streben nach Leichtigkeit und graziösen Linien, sowie ganz bewusst, das gewisse Etwas aus dem Retro-Stil. Das Programm Le Parc enthält zwei- und dreisitzige Sofas, Sessel, Chaiselongues, Pouf, Sitzbänke, Stühle, Tische und Beistelltische, alle aus gebogenem Eisenrohr, lackiert in den Farben Weiß oder Schwarz/Silber mit charakteristischem Hammerschlageffekt. Leitmotiv der Kollektion sind die kurvigen Eisenstrukturen mit gekreuzten Motiven, eine geometrische Dekoration nach exklusivem Design von Minotti Studio, die die Sitzmöbel und die Tischplatten aus lasergehohtem Blech auszeichnen. Die Strenge der Eisenstruktur wird durch die weichen Sitz- und Rückenissen gemildert.

La collection Le Parc s'inspire de la production de meubles en fer de tradition européenne, revisitée dans l'esprit contemporain et libérée des ornements qui caractérisent la plupart des meubles de ce type. Demeure, en revanche, l'aspiration à la légèreté, à la recherche de lignes gracieuses et un hommage déclaré à un certain goût rétro. La famille Le Parc comprend des canapés à deux et trois places, fauteuils, chaise-longues, bancs, pouf, chaises, tables et petites tables, tous réalisés en tube de fer courbé et peints dans les couleurs Blanc ou Noir-Argent, dans la finition caractéristique à effet peau d'orange. Les leitmotivs de la collection sont les structures sinueuses en fer avec motif en croix et une décoration géométrique, réalisée d'après un dessin exclusif de Minotti Studio, qui caractérise les sièges et les plateaux des tables en tôle percée au laser. La sévérité des structures en fer est adoucie par les coussins souples de l'assise et du dossier.

POLTRONE / ARMCHAIRS
CM 70X85 H71 / INCHES 27^{1/2}X33^{1/2} H28
TESSUTO / FABRIC: FUJI 01 TUFO
STRUTTURA: METALLO VERNICIATO NERO/ARGENTO
STRUCTURE: VARNISHED SILVER/BLACK COLORED METAL

CHAISE-LONGUE
CM 70X160 H71 / INCHES 27^{1/2}X63 H28
TESSUTO / FABRIC: FUJI 01 TUFO
STRUTTURA: METALLO VERNICIATO NERO/ARGENTO
STRUCTURE: VARNISHED SILVER/BLACK COLORED METAL



POLTRONE / ARMCHAIRS
 CM 70X85 H71 / INCHES 27¹/₂X33¹/₂ H28
 TESSUTO / FABRIC: FUJI 01 TUFO
 STRUTTURA: METALLO VERNICIATO NERO/ARGENTO
 STRUCTURE: VARNISHED SILVER/BLACK COLORED METAL

DIVANO / SOFA
 CM 160X85 H71 / INCHES 63X33¹/₂ H28
 TESSUTO / FABRIC: FUJI 01 TUFO
 STRUTTURA: METALLO VERNICIATO NERO/ARGENTO
 STRUCTURE: VARNISHED SILVER/BLACK COLORED METAL

POLTRONCINE / LITTLE ARMCHAIRS
 CM 54X60 H84 / INCHES 21¹/₄X23⁵/₈ H33¹/₈
 TESSUTO / FABRIC: FUJI 01 TUFO
 STRUTTURA: METALLO VERNICIATO NERO/ARGENTO
 STRUCTURE: VARNISHED SILVER/BLACK COLORED METAL



CHAISE-LONGUE

CM 70X160 H71 / INCHES 27¹/₂X63 H28

TESSUTO / FABRIC: FUJI 01 TUFO

STRUTTURA: METALLO VERNICIATO NERO/ARGENTO

STRUCTURE: VARNISHED SILVER/BLACK COLORED METAL

POLTRONE / ARMCHAIRS

CM 70X85 H71 / INCHES 27¹/₂X33¹/₂ H28

TESSUTO / FABRIC: FUJI 01 TUFO

STRUTTURA: METALLO VERNICIATO NERO/ARGENTO

STRUCTURE: VARNISHED SILVER/BLACK COLORED METAL

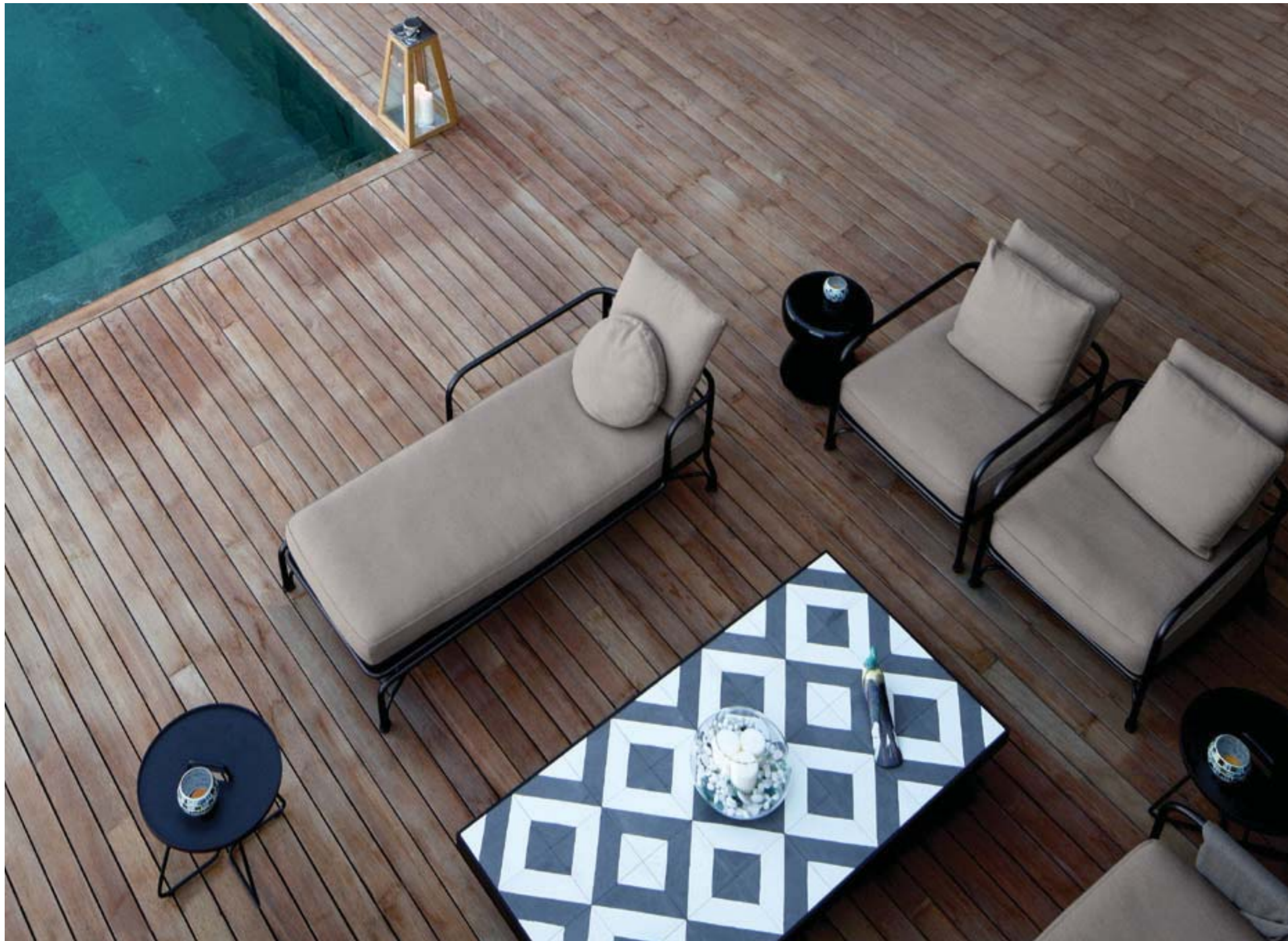

DIVANO / SOFA
 CM 210X85 H71 / INCHES 82^{5/8}X33^{1/2} H28
 TESSUTO / FABRIC: FUJI 02 CARBONE
 STRUTTURA: METALLO VERNICIATO NERO/ARGENTO
 STRUCTURE: VARNISHED SILVER/BLACK COLORED METAL

CHAISE-LONGUES
 CM 70X160 H71 / INCHES 27^{1/2}X63 H28
 TESSUTO / FABRIC: FUJI 02 CARBONE
 STRUTTURA: METALLO VERNICIATO NERO/ARGENTO
 STRUCTURE: VARNISHED SILVER/BLACK COLORED METAL

TAVOLINO / OCCASIONAL TABLE
 Ø CM 100 H40 / INCHES Ø 39^{3/8} H15^{3/4}
 STRUTTURA: METALLO VERNICIATO BIANCO
 STRUCTURE: VARNISHED WHITE COLORED METAL

POLTRONA / ARMCHAIR
 CM 70X85 H71 / INCHES 27^{1/2}X33^{1/2} H28
 POGGIPIEDI / OTTOMAN
 CM 70X70 H45 / INCHES 27^{1/2}X27^{1/2} H17^{3/4}
 TESSUTO / FABRIC: FUJI 07 ARDESIA
 STRUTTURA: METALLO VERNICIATO BIANCO
 STRUCTURE: VARNISHED WHITE COLORED METAL



DIVANO / SOFA
 CM 210X85 H71 / INCHES 82^{5/8}X33^{1/2} H28
 TESSUTO / FABRIC: FUJI 02 CARBONE
 STRUTTURA: METALLO VERNICIATO NERO/ARGENTO
 STRUCTURE: VARNISHED SILVER/BLACK COLORED METAL

TAVOLINO / OCCASIONAL TABLE
 Ø CM 100 H40 / INCHES Ø 39^{3/8} H15^{3/4}
 STRUTTURA: METALLO VERNICIATO BIANCO
 STRUCTURE: VARNISHED WHITE COLORED METAL

POLTRONCINA / LITTLE ARMCHAIR
 CM 54X60 H84 / INCHES 21^{1/4}X23^{5/8} H33^{1/8}
 TESSUTO / FABRIC: FUJI 06 OLIVA
 STRUTTURA: METALLO VERNICIATO NERO/ARGENTO
 STRUCTURE: VARNISHED SILVER/BLACK COLORED METAL



CHAISE-LONGUES

CM 70X160 H71 / INCHES 27¹/₂X63 H28

TESSUTO / FABRIC: CAMARGUE 01 BIANCO

STRUTTURA: METALLO VERNICIATO NERO/ARGENTO

STRUCTURE: VARNISHED SILVER/BLACK COLORED METAL



TAVOLINO / OCCASIONAL TABLE

Ø CM 100 H40 / INCHES Ø 39³/₈ H15³/₄

STRUTTURA: METALLO VERNICIATO BIANCO

STRUCTURE: VARNISHED WHITE COLORED METAL



CHAISE-LONGUE
CM 70X160 H71 / INCHES 27¹/₂X63 H28
TESSUTO / FABRIC: CAMARGUE 01 BIANCO
STRUTTURA: METALLO VERNICIATO NERO/ARGENTO
STRUCTURE: VARNISHED SILVER/BLACK COLORED METAL



LE PARC - CHAIR AND TABLES



La struttura dei tavoli e delle sedie Le Parc è realizzata in tubolare di ferro curvato e verniciato nei colori Bianco e Nero-Argento, con la caratteristica finitura effetto buccia d'arancia. Attraverso il piano in cristallo temperato Grigio Fumè, si può vedere l'originale decoro geometrico della lamiera traforata al laser, realizzato su disegno esclusivo di Minotti Studio. I cuscini della sedia hanno imbottiture interne in poliuretano espanso ad alta resistenza, con rivestimento in fibra idrorepellente e sono assicurati alla struttura in metallo a mezzo di eleganti lacci in cuoio colore nero mentre i bottoni sono in ottone inossidabile.

The frames of the Le Parc tables and chairs are made of curved tubular iron painted White or Silver-Black, and finished with the characteristic bush-hammered effect. Visible through the tempered Smoked Grey glass top is the unique geometric pattern of the laser cut decorative element, created using an exclusive Minotti Studio design. The cushions have internal padding in high density expanded polyurethane, covered in water-proof fabric and are secured to the metal frame with elegant saddle-hide straps with black weather-proof brass button closure.

Das Gestell der Tische und Stühle Le Parc ist aus gebogenem Eisenrohr, lackiert in Weiß und silbern schimmerndem Schwarz mit Hammerschlag-effekt. Durch die Platte aus rauchgrauem Sicherheitsglas kann man die originelle, geometrische Dekoration auf dem laser-gelochten Blech sehen, die nach einem exklusiven Design von Minotti Studio realisiert wurde. Die Kissen sind mit hochresistentem Polyurethanschaum gepolstert mit wasserabstoßendem Bezug und werden mit eleganten, schwarzen Kernlederbändern an der Metallstruktur befestigt, während die Knöpfe aus rostfreiem Messing sind.

Les tables et les chaises Le Parc ont une structure en tube de fer courbé et peint dans les couleurs Blanc et Noir-Argent, à la caractéristique finition effet peau d'orange. Le plateau en verre trempé Gris Fumé laisse entrevoir la décoration géométrique originale de la tôle perforée au laser, réalisée d'après un dessin exclusif de Minotti Studio. Les coussins de la chaise sont rembourrés de polyuréthane expansé à haute résistance, avec revêtement en fibre hydrofuge, et fixés à la structure en métal par d'élégants lacets en cuir sellier noir, tandis que les boutons sont en cuivre inoxydable.

POLTRONCINA / LITTLE ARMCHAIR
CM 54X60 H84 / INCHES 21^{1/4}X23^{5/8} H33^{1/8}
STRUTTURA: METALLO VERNICIATO BIANCO
STRUCTURE: VARNISHED WHITE COLORED METAL



POLTRONCINE / LITTLE ARMCHAIRS
CM 54X60 H84 / INCHES 21¹/₄X23³/₈ H33¹/₈
STRUTTURA: METALLO VERNICIATO BIANCO
STRUCTURE: VARNISHED WHITE COLORED METAL

TAVOLO / TABLE
Ø CM 100 H74 / INCHES Ø 39³/₈ H29³/₈
STRUTTURA: METALLO VERNICIATO BIANCO
STRUCTURE: VARNISHED WHITE COLORED METAL



/ TECHNICAL DATA PAGE 190
/ MORE PICTURES ON WWW.MINOTTI.COM

EVANS OUTDOOR

DESIGN RODOLFO DORDONI

Ogni dettaglio del tavolo Evans racconta la complessità che si nasconde in un'apparente semplicità, evidente dimostrazione di come ogni prodotto Minotti sia sostenuto da una tecnologia discreta, ma di altissimo livello. Le gambe sono realizzate in fusione di alluminio ed hanno una linea affusolata che rende lo stacco da terra particolarmente dinamico. Sono verniciate in colore Bianco con finitura effetto buccia d'arancia mentre il piano con diametro 125 cm è in Beola Argentata.

Every detail in the Evans table tells of the complexity that hides behind a seemingly apparent simplicity, thus demonstrating that every Minotti product is the result of understated but very high level technology. The legs are in die-cast aluminum and have a tapered line that makes their separation from the ground particularly dynamic. They are painted White with a bush-hammered texture. The table top has a diameter of 125 cm and is in Silver Beola stone.

Jedes Detail des Tisches Evans zeugt von dem komplexen Charakter des Objekts, der sich hinter der scheinbaren Einfachheit verbirgt und eine ganze diskrete Technologie von hohem Niveau versteckt. Die Tischbeine sind aus Aluminiumguss und haben eine dynamische Bewegung, die dem Tisch absolute Leichtigkeit verleiht. Die Beine sind in Weiß hammerschlaglackiert und die Tischplatte diameter 125 cm ist aus Silbergneis.

Chaque détail de la table Evans raconte la complexité qui se cache derrière une simplicité apparente, démontrant ainsi que la construction d'Evans est soutenue par une technologie discrète mais de très haut niveau. Les pieds sont réalisés en aluminium fondu et ont une ligne fuselée qui rend la distance du sol dynamique. Les pieds sont laquée Blanc à effet peau d'orange et le plateau est en Beola Argentée.



TAVOLO / TABLE
Ø CM 125 H72,5 / INCHES Ø 49^{1/4} H28^{1/2}
PIANO / TOP: PIETRA BEOLA ARGENTATA / SILVER BEOLA STONE
GAMBE / LEGS: ALLUMINIO VERNICIATO BIANCO / VARNISHED WHITE COLORED ALUMINUM



/ TECHNICAL DATA PAGE 187
/ MORE PICTURES ON WWW.MINOTTI.COM

CLAYDON OUTDOOR

DESIGN RODOLFO DORDONI

Un tavolo pensato, progettato ed ingegnerizzato per essere trasversale in ogni ambiente. Claydon Outdoor conserva la purezza del suo disegno e la sua indiscutibile classe esaltando la caratteristica della praticità attraverso la scelta di un materiale come il Corian®, nella sua specifica variante per esterni, le cui proprietà di resistenza e durabilità sono ben note. La base del tavolo, una forma complessa caratterizzata da continui cambi di spessore e realizzata in alluminio pressofuso, è stata ripensata in una chiave visivamente più leggera e più resistente, verniciata nel colore Bianco in una speciale finitura effetto buccia d'arancia.

A table designed and engineered for across-the-board appeal in any setting. Claydon Outdoor maintains the purity of its design and its unmistakable class, enhancing its practical aspects through the choice of a material like the made-for-exterior version of Corian®, whose properties of strength and durability are well known. The base of the table is a complex shape characterized by continuous, eye-catching changes in width. Made of die-cast aluminum, it is re-interpreted in a visually lighter and stronger structure, painted White with a bush-hammered texture.

Ein Tisch, der für einen vielseitigen Einsatz in jedem Ambiente geplant und konstruiert wurde. Claydon Outdoor hat natürlich das schlichte, klare Design und seine unbestreitbare Klasse beibehalten. Die Zweckmäßigkeit wurde durch die Wahl eines Materials wie Corian®, in der Version für draußen, das durch seine Widerstandsfähigkeit und Langlebigkeit bekannt ist, noch verbessert. Das Tischgestell, eine komplexe, durch die sich ändernde Stärke der Beine gekennzeichnete Form aus Druckgussaluminium, wurde in einer sichtlich leichteren und widerstandsfähigeren Version neu durchdacht. Es ist in Weiß hammer-schlaglackiert.

Une table conçue, projetée et ingénierisée afin d'être transversale dans tous les espaces. Claydon Outdoor conserve la pureté de son dessin et sa classe indiscutable, et exalte la caractéristique de sa praticité par le choix d'un matériau comme le Corian®, dans sa variante spécifique pour extérieurs, dont les propriétés de résistance et de durabilité sont bien connues. La base de la table, une forme complexe caractérisée par des variations continues d'épaisseur et réalisée en aluminium moulé sous pression, a été repensée d'une façon visuellement plus légère et plus résistante, peinte en Blanc dans une finition spéciale à effet peau d'orange.



TAVOLO / TABLE
Ø CM 160 H73 / INCHES Ø 63 H28^{3/4}
PIANO / TOP: CORIAN® EC ELEGANT GREY
BASE: ALLUMINIO VERNICIATO BIANCO / VARNISHED WHITE COLORED ALUMINUM



TAVOLO / TABLE
Ø CM 160 H73 / INCHES Ø 63 H28^{3/4}
PIANO / TOP: CORIAN® EC ELEGANT GREY
BASE: ALLUMINIO VERNICIATO BIANCO / VARNISHED WHITE COLORED ALUMINUM





TAVOLO / TABLE
Ø CM 160 H73 / INCHES Ø 63 H28^{3/4}
PIANO / TOP: CORIAN® EC ELEGANT GREY
BASE: ALLUMINIO VERNICIATO BIANCO / VARNISHED WHITE COLORED ALUMINUM



/ TECHNICAL DATA PAGE 189
/ MORE PICTURES ON WWW.MINOTTI.COM

CORTINA CHAIR OUTDOOR

DESIGN GORDON GUILLAUMIER

La finitura effetto buccia d'arancia è stata applicata anche alle sedie Cortina, diventate per la loro versatilità un prodotto evergreen della collezione Minotti. Per la versione outdoor, il cuscino d'appoggio è stato ridisegnato e opportunamente modificato per migliorarne l'aderenza alla struttura in metallo, alla quale viene fissato tramite bottoni automatici in ottone antiossidante. Il rivestimento è proposto in una gamma di tessuti e colori esclusivi, appositamente testati per la durabilità in esterni.

The same bush-hammered effect was also applied to the Cortina chairs which, thanks to their versatility, have become a timeless favorite in the Minotti collection. For the outdoor version, the seatback cushion was redesigned and suitably modified with rust-proof brass snap fasteners to hold it firmly in place against the metal frame. The removable covering comes in an array of exclusive fabrics and colors, tested specifically for strength and wear outdoors.

Die Hammerschlaglackierung wurde auch bei den Cortina Stühlen eingesetzt, die dank ihrer Vielseitigkeit zu einem Evergreen in der Minotti Kollektion geworden sind. Für die Outdoor-Variante wurde das Sitzkissen neu entworfen und abgeändert, um ein besseres Aufliegen auf der Metallstruktur zu erhalten, an der es mit rostfreien Messingdruckknöpfen befestigt wird. Der abziehbare Polsterbezug wird in einer exklusiven Stoff- und Farbpalette angeboten, die speziell auf ihre Dauerhaftigkeit im Freien getestet wurden.

La finition à effet peau d'orange a été appliquée également aux chaises Cortina, devenues pour leur versatilité un produit indémodable de la collection Minotti. Pour la version d'extérieur, le coussin a été redessiné et opportunément modifié afin d'en améliorer l'adhérence à la structure en métal à laquelle il est fixé par des boutons pression en laiton inoxydable. Le revêtement déhoussable est proposé dans une gamme de tissus et de couleurs exclusives, spécialement testés pour durer à l'extérieur.



SEDIA / CHAIR
CM 60X60 H81 / INCHES 23^{5/8}X23^{5/8} H31^{7/8}
TESSUTO / FABRIC: MIRABELL 14 ACQUAMARINA
STRUTTURA / STRUCTURE: METALLO VERNICIATO BIANCO / VARNISHED WHITE COLORED METAL



SEDIA / CHAIR
CM 60X60 H81 / INCHES 23^{5/8}X23^{5/8} H31^{7/8}
TESSUTO / FABRIC: MIRABELL 03 SABBIA
STRUTTURA / STRUCTURE: METALLO VERNICIATO BIANCO / VARNISHED WHITE COLORED METAL



/ TECHNICAL DATA PAGE 194
 / MORE PICTURES ON WWW.MINOTTI.COM

SULLIVAN OUTDOOR

DESIGN RODOLFO DORDONI

Un tavolino di forma ellittica con il piano in Beola Argentata dal bordo smussato, che conferisce al piano un effetto visivo e tattile analogo a quello di un sasso di fiume. Le gambe in fusione d'alluminio sono verniciate in colore Bianco con finitura effetto buccia d'arancia.

A coffee table with an elliptical shape with the top in Silver Beola stone with beveled edges, creating a visual and tactile effect similar to that of a river rock. The legs are in die-cast aluminum and are painted White with a bush-hammered texture.

Ein Beistelltisch mit elliptischer Platte aus Silbergneis mit abgerundetem Rand, der vom Anfühlen und dem optischen Eindruck her einem glattgeschliffenen Kieselstein gleicht. Die Tischbeine aus Aluminiumguss sind Weiss hammer-schlaglackiert.

Un petit table avec plateau elliptique et bords arrondis qui lui donne un effet visuel et tactile analogue à celui d'un galet de rivière. Les pieds sont en aluminium fondu laqué Blanc à effet peau d'orange.



TAVOLINO / OCCASIONAL TABLE
 CM 205X70 H31 / INCHES 80^{3/4}X27^{1/2} H12^{3/4}
 PIANO / TOP: PIETRA BEOLA ARGENTATA / SILVER BEOLA STONE
 GAMBE / LEGS: ALLUMINIO VERNICIATO BIANCO / VARNISHED WHITE COLORED ALUMINUM





TAVOLINO / OCCASIONAL TABLE
CM 205X70 H31 / INCHES 80³/₄X27¹/₂ H12³/₄
PIANO / TOP: PIETRA BEOLA ARGENTATA / SILVER BEOLA STONE
GAMBE / LEGS: ALLUMINIO VERNICIATO BIANCO / VARNISHED WHITE COLORED ALUMINUM



/ TECHNICAL DATA PAGE 186
/ MORE PICTURES ON WWW.MINOTTI.COM

CESAR OUTDOOR

DESIGN RODOLFO DORDONI

Un oggetto dalla forma scultorea, nato nel 2004 e diventato nel tempo un'icona dello stile Minotti. Riveste una funzione decorativa moderna ed essenziale e ricopre con eguale efficacia la funzione di pouf e tavolino. È realizzato in Baydur® 60, poliuretano strutturale, e nella versione per esterni è proposto laccato nelle tonalità Bianco, Sand, Celadon e Granito. Questi colori sono stati sottoposti a test specifici per verificare l'assenza di alterazioni cromatiche con l'esposizione ai raggi UV.

A sculptural piece, launched in 2004, over time it has become an iconic expression of Minotti style. It plays a modern, decorative, and practical role, and serves equally well as a pouf or occasional table. It's made of Baydur® 60 structural polyurethane and, in the outdoor version, is available in lacquered White, Sand, Celadon and Granite finish. These colors have been specifically tested to ensure they are colorfast when exposed to sunlight (UV stable).

Ein skulpturales Objekt aus dem Jahre 2004, das mit der Zeit zu einer Ikone des Minotti Stils geworden ist. Es hat eine moderne und essentielle dekorative Funktion, ist gleichzeitig Pouf und Beistelltisch. Aus strukturellem Polyurethan Baydur® 60 hergestellt und in der Version für den Außenbereich in den Farben Weiß, Sand, Celadon und Granitfarben lackiert. Diese Farben wurden besonderen Tests unterzogen, um sicherzustellen, dass keine farblichen Abweichungen durch UV-Strahlung auftreten.

Un objet à la forme sculpturale, né en 2004 et devenu au fil du temps une icône du style Minotti. Il revêt une fonction décorative moderne et essentielle, et assume avec la même efficacité la fonction de pouf et de petite table. Il est réalisé en Baydur® 60, polyuréthane structurel, et dans la version d'extérieur, il est proposé laqué dans les tons Blanc, Sable, Céladon et Granite. Ces couleurs ont été soumises à des tests spécifiques afin de vérifier l'absence d'altérations chromatiques après exposition aux rayons UV.



TAVOLINI / OCCASIONAL TABLES
Ø CM 36 H45 / INCHES Ø 14^{1/8} H17^{3/4}
STRUTTURA: LACCATO LUCIDO BIANCO, SAND, CELADON E GRANITO
STRUCTURE: WHITE, SAND, CELADON AND GRANITE GLOSSY LACQUERED



/ TECHNICAL DATA PAGE 199
/ MORE PICTURES ON WWW.MINOTTI.COM

RAIN COVER

DESIGN MINOTTI STUDIO

Tutti i prodotti della Lifescape Collection sono stati opportunamente testati per la collocazione outdoor; l'utilizzo ideale consigliato è per verande e terrazzi. È comunque buona norma proteggere gli arredi per esterni adottando semplici accorgimenti che consentono di migliorarne la durabilità. A questo scopo, Minotti ha creato Rain Cover, speciali fodere di protezione, realizzate in un tessuto completamente impermeabile e trattate al loro interno con un finissaggio antibatterico ed antimicotico. La coulisse inferiore consente di stringere la fodera intorno alla base degli elementi e di evitare che il vento la sollevi. Un'etichetta applicata all'esterno della fodera e sulla busta riporta il nome e le misure del prodotto a cui fa riferimento, per consentire di identificare facilmente l'elemento da coprire. È buona norma accertarsi che i prodotti, i cuscini e le fodere Rain Cover siano perfettamente asciutti prima di effettuare la copertura, per evitare l'accumulo di umidità o la formazione di macchie di muffa.

All products in the Lifescape Collection were specifically tested for outdoor use; recommended for use on verandas and terraces. It is, however, good practice to protect exterior furnishings by taking simple measures to improve their durability. To this end, Minotti created the Rain Cover, a special protective cover, made of waterproof material finished with an antibacterial and antifungal treatment on the inside. The drawstring makes it possible to secure the cover around the base of the furniture pieces so the wind can't lift it. A label on the outside of the cover and on its storage case carries the name and size of the product it's designed to fit, for easy identification of the piece to be covered. For better results, make sure the furniture, cushions and Rain Covers are completely dry before covering them, in order to avoid moisture build-up and mildew stains.

Alle Produkte der Lifescape Collection wurden gezielt auf ihren Outdoor-Einsatz getestet; die ideale Verwendung empfiehlt sich auf Veranda und Terrasse. Um ihre Lebensdauer zu verbessern, sollten die Außenmöbel jedoch immer geschützt werden, es genügen schon wenige einfache Kniffe. Zu diesem Zweck hat Minotti die Abdeckhauben Rain Cover aus einem komplett wasserdichten, innen gegen Bakterien und Schimmel behandelten Stoff im Programm. Mit dem regulierbaren Saum am unteren Rand kann der Bezug so eng um den unteren Rahmen der Elemente gestrafft werden, dass der Wind sie nicht hochziehen kann. Zur schnellen Identifizierung des abzudeckenden Einrichtungselements weist ein Etikett an der Abdeckung den Namen und die Maße des dazugehörenden Möbels auf. Es ist angezeigt, sicher zu stellen, dass die Produkte selbst, die Kissen und die Abdeckhauben Rain Cover vollkommen trocken sind, um Feuchtigkeits- und Schimmelbildung zu vermeiden.

Tous les produits de la Lifescape Collection ont été opportunément testés pour l'extérieur ; leur utilisation idéale conseillée est dans les vérandas et sur les terrasses. Il vaut tout de même mieux protéger les meubles d'extérieur en prenant des précautions simples qui permettent d'en améliorer la durabilité. Dans ce but, Minotti a créé les housses de protection spéciales Rain Cover, réalisées en tissu complètement imperméable et dont l'intérieur est traité par un finissage anti-bactérien et antimicotique. La coulisse inférieure permet de serrer la housse autour de la base des éléments et d'éviter que le vent ne la soulève. Une étiquette appliquée à l'extérieur de la housse et sur l'enveloppe porte le nom et les dimensions du produit auquel elle se réfère, afin de permettre d'identifier facilement l'élément à couvrir. Il vaut mieux s'assurer que produits, coussins et housses Rain Cover soient parfaitement secs avant d'effectuer la couverture, afin d'éviter que l'humidité ne s'accumule pas et qu'il ne se forment de taches de moisissure.



MATERIALS FEATURES

CARATTERISTICHE MATERIALI

BOOK

#06

CORDA / CORD

La corda in polipropilene intrecciato Taslan* utilizzata per i prodotti Aston "Cord" è realizzata in Flyer, un particolare filato utilizzato per la produzione di tessuti d'arredamento, residenziale e contract, idoneo all'utilizzo outdoor grazie alla sua resistenza ai raggi UV, ai funghi, ai batteri e alle sue caratteristiche di morbidezza e antipilling. È prodotto con sostanze atossiche e anallergiche e ha superato rigorosi test per le sue doti antibatteriche e antimicotiche. Ha un'ottima resistenza alla luce del sole, alla salsedine, al cloro, agli acidi, alle creme solari, al sudore, alle macchie e all'usura. Si lava in acqua a 40°, non stinge e non si stira. È totalmente riciclabile ed è provisto di certificato Oeko-Tex® Standard 100 (testato per sostanze nocive).

*: processo di testurizzazione a getto d'aria (Taslan) che conferisce un aspetto simile a quello delle fibre naturali.

The braided Taslan* polypropylene cord utilized in manufacturing the Aston "Cord" products is made of Flyer, a special yarn designed for the production of residential and contract upholstery textiles, that is ideal for outdoor use. Soft and non-pilling, it is resistant to sunlight, mold and bacteria. Made of hypoallergenic and non-toxic substances, the material has successfully passed rigorous testing of its antibacterial and antifungal properties. It offers excellent resistance to sunlight, salt water, chlorine, acids, sun screens and tanning lotions, perspiration, stains, and wear. Washable at 40° (104°F), it is colorfast and does not require ironing. It is totally recyclable and is Oeko-Tex® Standard 100 certified (tested for harmful substances).

*: air texturization process (Taslanizing) that provide an appearance similar to that of natural fibers.

Das für die produkte Aston "Cord" verflochtene Taslan* polypropylen-band ist aus Flyer, einem besonderen Gewebe, das zur Herstellung von Einrichtungsstoffen im Wohn- und Contractbereich benutzt wird. Mit seiner Widerstandsfähigkeit gegen UV-Strahlen, Pilzbildung und Bakterien, sowie der Charakteristischen weichheit und seinem antipillingeffekt eignet es sich hervorragend für den Außenbereich. Es wird aus giftfreien, antiallergischen Substanzen hergestellt und erfolgreich Strengen prüftests auf seine antibakteriellen und antimykotischen Eigenschaften hin unterzogen. Das Gewebe besitzt optimale Resistenz gegen Sonnenstrahlen, ist widerstandsfähig gegen Chlor und Meerwasser, gegen Säuren, Sonnencreme, Schweiß, Flecken und Verschleiß. Es ist bei 40° waschbar, verfärbt nicht ab und braucht nicht gebügelt zu werden. Es ist weiterhin voll recyklierbar und besitzt die zertifizierung nach Oeko-Tex® Standard 100 (auf giftstoffe hin getestet).

*: luftdruck-texturierung (Taslan), die dem Stoff naturfaserähnliche Charakteristiken verleiht.

La corde en polypropylène tressé Taslan*, utilisée pour les produits Aston "Cord", est réalisée en Flyer, un fil spécial employé pour la production des tissus d'ameublement, résidentiel et contract, adapté à une utilisation à l'extérieur pour sa résistance aux rayons UV, aux champignons, aux bactéries et ses caractéristiques de souplesse et anti-boulochage. C'est un produit aux substances atoxiques et anallergiques qui a réussi des tests rigoureux pour ses qualités antibactériennes et antifongiques. Il a une très bonne résistance à la lumière solaire, au sel, au chlore, aux acides, aux crèmes solaires, à la sueur, aux taches et à l'usure. Il se lave à l'eau à 40°C, ne déteint pas et ne se repasse pas. Il est totalement recyclable et certifié selon Oeko-Tex® Standard 100 (testé pour les substances nocives).

*: procédé de texturation par jet d'air (Taslan) qui donne un aspect similaire à celui des fibres naturelles.



GRIGIO CHIARO
LIGHT GREY



MARRONE SCURO
DARK BROWN



LEGNO IROKO / IROKO WOOD

L'iroko è una pianta di notevoli dimensioni, che cresce in Africa centrale. È un'essenza pregiata che deve essere lavorata in modo accurato. Oltre ad una buona resistenza, presenta una naturale impermeabilità dovuta all'elevata concentrazione di tannino. La maturazione dell'iroko è un processo naturale ed abbastanza veloce e tende a rendere questa essenza più omogenea nel tempo. Come la maggior parte dei legni, l'iroko non presenta venature e colore uniformi. Pertanto è possibile trovare sfumature di colore non perfettamente omogenee. Questo non deve essere ritenuto un difetto del materiale, bensì un pregio del legno massello. La tonalità del suo colore iniziale, dovuta all'esposizione alla luce solare ed alla sua maturazione, può presentare delle sensibili variazioni anche in relazione alla latitudine geografica. La tintura e la finitura superficiale che vengono applicate da Minotti enfatizzano le proprietà intrinseche del materiale e ne migliorano la naturale adattabilità per l'utilizzo in esterno. A questo scopo, viene impiegata una vernice protettiva ad alta resistenza agli agenti atmosferici, con un livello di brillantezza di 35 gloss. In particolare, il trattamento superficiale realizzato da Minotti è volto a rallentare la naturale evoluzione cromatica del massello da giallo-bruno al bruno scuro, tendente al caffè. L'iroko "Dark Brown" è tinto in una tonalità marrone scuro. Il massello di iroko necessita di una manutenzione semplice; residui di sporco possono essere asportati con l'ausilio di un panno umido e successivamente il legno può essere asciugato con un panno morbido. La collocazione ideale suggerita da Minotti per tutti i prodotti della Lifescape Collection è in verande e terrazzi coperti e semi-coperti. Per migliorare la longevità dei prodotti realizzati in iroko, Minotti consiglia di coprirli con le speciali fodere Rain Cover.

The Iroko is a very large tree native to central Africa. It is a precious wood that requires careful processing. In addition to being sturdy, it is also naturally water resistant, thanks to its high tannin content. Aging is a natural and fairly rapid process and tends to make iroko wood more homogeneous over time. Like most kinds of wood, iroko does not have uniform color and veining. Thus, it's possible to find nuances of color that are not perfectly harmonious. This should not be considered a defect in the material but rather a valuable asset of solid wood. Given its exposure to the sun and the aging process, the initial shade of color can have noticeable differences depending on geographic location. The color and finish applied by Minotti bring out the inherent properties of the material and make it even more suitable for outdoor use. To this end, a UV protective, weather-resistant varnish is applied, with a satin finish (35% gloss). Specifically, the surface treatment carried out by Minotti is intended to slow down the natural chromatic evolution of the wood from a yellow-tawny brown to dark brown, almost coffee. The "Dark Brown" iroko heartwood is stained in a dark shade of brown. Solid iroko is easy to maintain; use a damp cloth to remove soil and dry with a soft cloth. The ideal setting recommended by Minotti for all the products in the Lifescape Collection is covered or partially-covered verandas or terraces. To improve the life of iroko products, Minotti suggests covering them with the special Rain Cover covers, made of a special water-proof fabric that is also anti-fungal and anti-bacterial.

Iroko ist ein Baum von beachtlicher Größe, der in Zentralafrika wächst. Es handelt sich um ein edles Holz, das sorgfältig bearbeitet werden muss. Außer einer guten Widerstandsfähigkeit bietet es auch eine natürliche Wasserundurchlässigkeit, die durch die hohe Tanninkonzentration gegeben ist. Die Reifung des Iroko ist ein natürlicher Prozess, der ziemlich schnell abläuft und durch den dieses Holz mit der Zeit immer homogener wird. Wie meisten Hölzer weist auch das Irokoholz keine regelmäßigen Farben und Maserungen auf. Deshalb können auch nicht perfekt gleiche Farbtöne vorkommen. Das ist kein Materialfehler sondern ein Vorzug des Massivholzes. Der Ton seiner ursprünglichen Farbe kann durch Sonneneinwirkung, Alterung des Holzes und je nach geografischem Vorkommen sehr unterschiedlich ausfallen. Die von Minotti durchgeführten Färbungen und Oberflächenbearbeitung heben die inneren Eigenschaften des Materials hervor und verbessern seine natürliche Anpassungsfähigkeit für den Einsatz im Außenbereich. Zu diesem Zweck wird ein UV-resistenter, wetterfester Schutzlack mit einem Glanzgrad von 35 Einheiten benutzt. Vor allem die von Minotti ausgeführte Oberflächenbehandlung dient dazu, die natürliche Farbentwicklung des Holzes, die von Gelbbraun ins Dunkelbraun mit einer Tendenz zum Kaffeebraun geht, zu verlangsamen. Iroko "Dark Brown" ist in einer dunkelbraunen Farbnuance getönt. Das Iroko-Massivholz ist einfach zu pflegen; Schmutzreste können mit einem feuchten Tuch abgewischt werden, danach wird das Holz mit einem weichen Tuch trocken gerieben. Der von Minotti empfohlene, ideale Standort für alle Produkte der Lifescape Collection sind Veranden und überdachte Terrassen oder Balkons. Zur Verbesserung der Lebensdauer empfiehlt Minotti, die Irokoholzprodukte mit der Rain Cover.

L'iroko est un arbre de dimensions considérables qui pousse en Afrique centrale. C'est une essence noble devant être travaillée avec soin. Outre sa bonne résistance, il présente une imperméabilité naturelle due à sa concentration élevée en tanin. La maturation de l'iroko est un processus naturel et assez rapide, et tend à rendre cette essence plus homogène avec le temps. Comme la plupart des bois, l'iroko ne présente pas de veinures et de couleur uniformes. Il est par conséquent possible de trouver des nuances de couleur non parfaitement homogènes. Cela ne doit pas être considéré comme un défaut du matériau, mais plutôt comme une qualité du bois massif. Le ton de sa couleur initiale, due à l'exposition à la lumière solaire et à sa maturation, peut présenter de sensibles variations même en relation à la latitude géographique. La teinture et la finition de surface qui sont appliquées par Minotti, mettent en évidence les propriétés intrinsèques du matériau et en améliorent l'adaptabilité naturelle pour une utilisation à l'extérieur. Dans ce but, on utilise un vernis protecteur à haute résistance aux rayons UV et aux agents atmosphériques, ayant un degré de brillance de 35 unités. Notamment le traitement de surface réalisé par Minotti vise à ralentir l'évolution chromatique naturelle du bois massif du jaune brun au brun foncé, tendant vers le café. L'iroko "Dark Brown" est teint dans un ton marron foncé. Le bois massif d'iroko nécessite un entretien simple; une fois les résidus de saleté enlevés à l'aide d'un chiffon humide, il suffit d'essuyer le bois avec un chiffon doux. La situation idéale suggérée par Minotti pour tous les produits de la Lifescape Collection est dans les vérandas et sur les terrasses couvertes et semi couvertes. Afin d'améliorer la longévité des produits réalisés en iroko, Minotti conseille de les couvrir avec les housses spéciales Rain Cover.



IROKO



DARK BROWN



GOMMA E POLIPROPILENE / RUBBER AND POLYPROPYLENE

Le cinghie dei divani Alison Iroko Outdoor e Alison "Dark Brown" Outdoor e delle poltrone Warhol Iroko Outdoor e Warhol "Dark Brown" Outdoor sono in gomma sintetica e polipropilene appositamente trattato per resistere ai raggi UV, in colore testa di moro, scelto in abbinamento ai toni dell'iroko. La struttura del divano conserva una sua naturale eleganza anche quando lasciata senza cuscini. Le cinghie sono resistenti ai solventi alifatici (petrolio, benzina e nafta solvente) e alle soluzioni acquose di acidi. Va accuratamente evitato il contatto con il cloro attivo libero, ovvero un cloro ancora vergine che possiede un elevato potere disinfettante e con gli olii insaturi ed i sali minerali come l'alluminio, il cromo e lo zinco che non devono rimanere in contatto con la superficie elastica, per non comprometterne la resistenza. L'elasticità delle cinghie utilizzate per questi prodotti è analoga a quelle utilizzate per i sistemi di sedute per interni, ma consente di collocare i divani e le poltrone in ambienti esterni senza problemi di sorta. In ogni caso, va sottolineato che, benché le cinghie abbiano una notevole resistenza, non devono essere sollecitate con un uso improprio (saltare, dondolare). La distribuzione delle cinghie è stata calibrata per evitare il ristagno dell'acqua piovana e favorirne il deflusso. Inoltre le maglie della rete cinghiata sono state studiate per evitare che si possa rimanere impigliati, ma bisogna evitare azioni quali per esempio salire con i piedi sopra la parte cinghiata. I ganci in acciaio inox non richiedono precauzioni particolari se non quella di evitare di bagnarli con prodotti corrosivi. Per la pulizia delle cinghie si consiglia l'utilizzo di un detergente neutro e l'asciugatura con un panno morbido. Non esporre a fonti di calore diretto e non appoggiare corpi incandescenti.

The straps on the Alison Iroko Outdoor and Alison "Dark Brown" Outdoor, and on the Warhol Iroko Outdoor and Warhol "Dark Brown" Outdoor armchairs are in synthetic rubber and polypropylene specially treated for UV resistance, and finished in dark brown color, to match the hues of the iroko wood. The dark brown color complements the natural shades of the iroko wood. The sofa structure retains its natural elegance even when used without the cushions. The straps are also resistant to aliphatic solvents (petroleum, gas, naphtha solvent) and to water-based acidic compounds. Contact with free active chlorine (that is: virgin chlorine that possesses extremely high disinfectant power), and with unsaturated oils and mineral salts like aluminum, chrome and zinc, should be prevented, to avoid compromising the strength of the webbing. The elasticity of the straps used for these products is similar to that used in the interior seating systems, but allows for outdoor placement of the sofas and armchairs without causing problems of any kind. In any case, it's important to note that even though the webbing is very strong, it should not be subjected to inappropriate use (jumping, rocking, swinging). The arrangement of the straps was calibrated to avoid pooling of rainwater and to promote drainage. In addition, the weave of the webbing is designed to prevent entanglement, within reason. Avoid standing on the webbing. We also advise not using sharp objects. The stainless steel hooks do not require special attention other than to avoid contact with corrosive products. Neutral detergent is recommended for cleaning the webbing, then wipe dry with a soft cloth. Do not expose to direct heat and do not rest any red-hot items on the products.

Die Riemen der Sofas Alison Iroko Outdoor und Alison "Dark Brown" Outdoor, sowie die Sessel Warhol Iroko Outdoor und Warhol "Dark Brown" Outdoor sind aus synthetischem Kautschuk und Polypropylen mit der erforderlichen Behandlung, um gegen UV-Strahlen resistent zu sein, und zwar in Dunkelbraun, passend zu den Farbtönungen des Iroko-Holzes. Die Struktur des Sofas besitzt auch ohne die Kissen eine natürlich Eleganz. Absolut zu vermeiden ist ein Kontakt mit freiem, aktivem Chlor, das heißt einem noch reinen Chlor, das besonders desinfizierend wirkt, sowie mit ungesättigten Ölen, Aluminium, Chrom und Zink, die nicht mit der elastischen Oberfläche in Berührung kommen dürfen, um deren Widerstandsfähigkeit nicht zu gefährden. Die Elastizität der Gurte ist der für Innensitzsysteme eingesetzten gleich, erlaubt es aber, die Sofas und Sessel ohne weitere Probleme nach draußen zu stellen. Auf jeden Fall muss darauf hingewiesen werden, dass die Gurte, auch wenn sie sehr widerstandsfähig sind, nicht durch unangebrachte Benutzung (Springen, Schaukeln) beansprucht werden dürfen. Die Riemen sind sehr ausgewogen verteilt, um eine Stauung von Regenwasser zu vermeiden und dessen Abfluss zu begünstigen. Außerdem sind die Maschen des Gurtenrosts so gearbeitet, dass man nicht darin hängen bleibt. Natürlich sollte vermieden werden, mit den Füßen auf den mit Gurten bezogenen Bereich zu steigen. Die Stahlhaken bedürfen keiner besonderen Vorsichtsmaßnahmen, sie sollten nur nicht mit ätzenden Mitteln in Berührung kommen. Um die Gurte zu säubern, sollte ein neutrales Reinigungsmittel benutzt werden, danach wird mit einem weichen Tuch trocken gerieben. Nicht direkten Wärmequellen aussetzen und keine heißen Gegenstände absetzen.

Les sangles des canapés Alison Iroko Outdoor et Alison "Dark Brown" Outdoor ainsi que des fauteuils Warhol Iroko Outdoor et Warhol "Dark Brown" Outdoor sont en caoutchouc synthétique et propylène traité pour résister aux rayons UV, couleur tête de morue de façon à se marier avec les tons de l'iroko. La structure du canapé conserve sa naturelle élégance même sans coussins. Il faut soigneusement éviter le contact avec le chlore actif libre, c'est-à-dire un chlore encore vierge possédant un pouvoir désinfectant élevé et avec les huiles insaturées et les sels minéraux comme l'aluminium, le chrome et le zinc qui ne doivent pas rester en contact avec la surface élastique, afin de ne pas compromettre la résistance. L'élasticité des sangles est analogue à celle des sangles utilisées pour les systèmes de sièges d'intérieur, mais permet de mettre les canapés et les fauteuils à l'extérieur sans problèmes. Il faut en tout cas souligner que, même si les courroies ont une résistance considérable, elles ne doivent pas être sollicitées par une utilisation impropre (sauter, se balancer). La distribution des sangles a été calibrée afin d'éviter que l'eau de pluie ne stagne et d'en favoriser l'écoulement. En outre, la trame de l'enchevêtrement des sangles a été étudiée afin d'éviter de se prendre dedans ; il faut toutefois éviter certaines actions telles que par exemple se mettre debout dessus. Les crochets en acier inox ne requièrent pas de précautions particulières sauf celle d'éviter de les mouiller avec des produits corrosifs. Pour le nettoyage des sangles, il est conseillé d'utiliser un détergent neutre et de les sécher avec un chiffon doux. Ne pas exposer à des sources de chaleur directe et ne pas appuyer contre des corps incandescents.

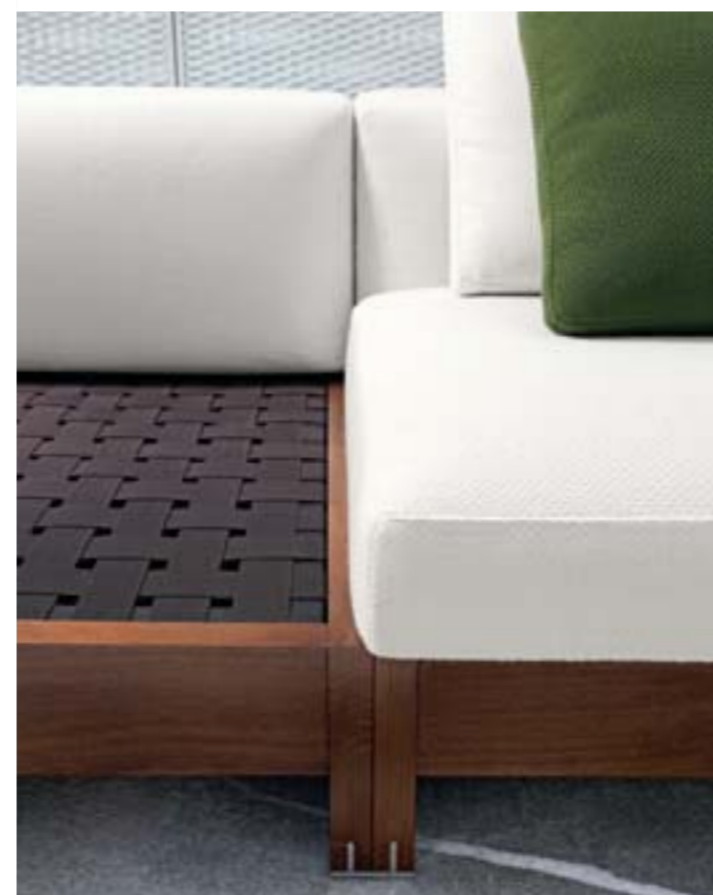

CORIAN® EC

Il Corian® è un materiale composito avanzato, brevettato e prodotto dalla DuPont. Presenta i medesimi pregi dei piani in pietra, ma è di fatto privo dei caratteristici difetti. Può essere prodotto in qualsiasi forma e lavorato al tornio, esattamente come il legno. Le lastre di Corian® sono prodotte in fogli con larghezza 760 mm. Per misure superiori, le lastre vengono accoppiate. Una leggera differenza di colore si evidenzia in prossimità della linea di congiunzione tra le due lastre. In ogni caso, questa lieve variazione cromatica, quasi impercettibile, non compromette in alcun modo le prestazioni del materiale. Minotti utilizza per i propri prodotti il Corian® EC (Exterior Cladding), la variante specifica per esterni, resistente alla luce diretta del sole e il cui colore si mantiene sostanzialmente inalterato nel tempo. La sua durabilità è ottima e resiste alle normali sollecitazioni. Il Corian® EC, selezionato da Minotti per la realizzazione dei piani di tavoli e tavolini della Lifescape Collection, presenta una notevole qualità di dettaglio e finitura. È di facile manutenzione e ha un'elevata resistenza agli agenti atmosferici ed ai raggi UV. I piani in Corian® EC possono essere puliti con un panno umido e successivamente asciugati con un panno morbido. Evitare prodotti corrosivi e spugne abrasive che potrebbero scalfire la superficie.

Corian® is a technologically advanced, composite material, patented and produced by DuPont. It offers the same advantages as stone table tops, but has none of the characteristic disadvantages of stone. It can be manufactured in any shape and processed by turning, just like wood. Corian® comes in sheets that are 760 mm wide. For larger sizes, the sheets are joined. A slight difference in color occurs in the area of the joint between the two sheets. However, this slight, almost imperceptible, variation in color does not in any way affect the performance of the material. For its own products, Minotti uses Corian® EC (Exterior Cladding), made specifically for outdoor use, which is resistant to direct sunlight and whose color remains substantially unaltered over time. It has excellent durability and weathers well under normal conditions. The Corian® EC chosen by Minotti for table tops in the Lifescape Collection, allows for quality details and finish. It is easy to maintain and stands up very well to weathering and sunlight. Table tops in Corian® EC can be cleaned easily with a damp cloth and then dried with a soft cloth. Avoid use of corrosive products and scrubbing sponges that could scratch the surface.

Corian® ist ein von DuPont produzierter und rechtlich geschützter Verbundwerkstoff. Es weist die gleichen Vorzüge von Steinplatten auf, hat aber keinen ihrer Nachteile. Es kann in jeder Form hergestellt und auf der Drehmaschine wie Holz bearbeitet werden. Die Platten aus Corian® werden in einer Breite von 760 mm produziert. Für größere Abmessungen werden die Platten zusammengefügt. Eine leichte Differenz der Farbnuance wird an der Verbindungslinie zwischen den beiden Platten beobachtet. Dieser leichte, kaum wahrnehmbare Farbunterschied beeinträchtigt keinesfalls die Leistungen des Materials. Minotti benutzt für seine Produkte Corian® EC (Exterior Cladding), eine besondere Ausführung für Außenbereiche, die widerstandsfähig gegen direkte Sonnenbestrahlung ist und auch auf lange Zeit ihre Farbe kaum ändert. Ihre Lebensdauer ist optimal, sie widersteht allen normalen Beanspruchungen. Das von Minotti für die Herstellung der Platten von Tischen und Beistelltischen der Lifescape Collection ausgewählte Corian® EC weist bis ins kleinste Detail eine beachtliche Qualität der Verarbeitung auf. Es ist pflegeleicht und sehr beständig gegen Witterungseinflüsse und UV-Strahlen. Die Platten aus Corian® EC werden mit einem feuchten Tuch gereinigt und danach mit einem weichen Tuch abgetrocknet. Bitte vermeiden sie ätzende Produkte und harte Schwämme, die die Oberfläche angreifen könnten.

Le Corian® est un matériau composite avancé, breveté et produit par DuPont. Il présente les mêmes qualités que la pierre mais il est, de facto, exempt de ses défauts caractéristiques. Il peut être produit dans n'importe quelle forme et travaillé au tour, exactement comme le bois. Les plaques de Corian® sont produites en feuilles de 760 mm de large. Pour des dimensions supérieures, les plaques sont couplées. Une légère différence de couleur apparaîtra près de la ligne de jonction entre les deux plaques. En tout cas, cette légère variation chromatique, presque imperceptible, ne compromet en aucune façon les prestations du matériau. Pour ses produits, Minotti utilise le Corian® EC (Exterior Cladding), la variante spécifique pour l'extérieur, résistante à la lumière directe du soleil et dont la couleur se maintient substantiellement inaltérée au fil du temps. Sa durée de vie est optimale et résiste aux sollicitations normales. Le Corian® EC, sélectionné par Minotti pour la réalisation des plateaux de tables et petites tables de la Lifescape Collection, présente une qualité considérable de détail et de finition. Il est d'un entretien facile et a une résistance élevée aux agents atmosphériques et aux rayons UV. Les plateaux en Corian® EC peuvent être nettoyés avec un chiffon humide puis essuyés avec un chiffon doux. Éviter les produits corrosifs et les éponges abrasives qui pourraient en attaquer la surface.



ELEGANT GREY

VERNICIATURA METALLI / METAL PAINT

Il processo di verniciatura delle strutture in metallo è fatto con un primer epossidico. Il primer è una polvere termoindurente a base di resine epossidiche reticolata con specifici induritori e formulata con speciali pigmenti anticorrosivi. I pigmenti sono esenti da cromo e piombo. Le resine epossidiche hanno caratteristiche fisiche superiori e tempi di reazione più brevi rispetto alle vernici poliesteri e alle vinilesteri e pertanto un costo più elevato. La verniciatura per esterni è a polvere e questa soluzione si presenta come la migliore per assolvere alle funzioni meccaniche, di distensione, di reattività agli agenti atmosferici e di stoccaggio a magazzino dei prodotti trattati. Minotti propone le seguenti verniciature: PelTRO lucido, Bianco e Nero-Argento effetto buccia d'arancia. Questo effetto caratteristico è una scelta a carattere estetico che non compromette in alcun modo la resistenza e la manutenzione dei prodotti. La pulizia deve essere effettuata con acqua e sapone neutro e si deve evitare di incidere o scalfire la superficie verniciata. Non si devono utilizzare inoltre prodotti corrosivi che potrebbero intaccare la vernice o alterarne il colore.

The powder coat painting process of the metal structures is carried out with an epoxy primer. The primer is a thermosetting powder coating based on specific cross-linked epoxy resin hardeners, formulated with special anticorrosion pigments. These pigments contain no chrome or lead. Epoxy resins offer superior physical characteristics and shorter reaction times than polyester and vinyl ester paints, and therefore command a higher price. Powder coating is for outdoor use and this solution is the best option in terms of the mechanical functions required, stretching, reaction to atmospheric agents (weathering), and warehousing of treated products. The bush-hammered texture is a aesthetic choice that does not compromise product durability or maintenance in any way. Minotti offers the following paint finishes: glossy Pewter, bush-hammered White and Silver-Black. This distinctive effect is an aesthetic choice and does not in any way jeopardize the durability and maintenance of the products. Cleaning should be done with water and neutral soap, taking care to avoid marring or scratching the painted surface. Nor should corrosive products be used that could corrode the paint or alter the color.

Die Metallstrukturen werden mit einer Epoxid-Grundierung lackiert. Der Primer aus einem wärmehärtenden Pulver auf Epoxidharzbasis wird mit besonderen Härtern vernetzt und enthält spezielle, korrosionshemmende Pigmente. Die Pigmente sind chrom- und bleifrei. Die Epoxidharze haben bessere physikalische Merkmale und kürzere Reaktionszeiten als die Polyester- und Vinylesterlacke und deshalb auch einen höheren Kostenfaktor. Die Lackierung für den Außenbereich ist eine Pulverlackierung. Diese Lösung ergab sich als die beste, um allen mechanischen Ansprüchen, Ausdehnungen, Reaktionen auf das Wetter und Lagerung der behandelten Produkte gerecht zu werden. Der Hammerschlageffekt wurde aus ästhetischen Gesichtspunkten gewählt, er beeinflusst in keiner Weise die Widerstandsfähigkeit und Pflege der Produkte. Minotti bietet folgende Lackierungsarten: Glänzend zinnfarbig, Weiß und Schwarz-Silber mit Hammerschlag-Effekt. Dieser charakteristische Effekt ist eine ästhetisch begründete Wahl, die die Resistenz und Pflege der Produkte in keiner Weise beeinträchtigt. Die Reinigung erfolgt mit Wasser und neutraler Seife, die lackierte Oberfläche sollte nicht angeritzt oder abgeschürft werden. Es dürfen keine ätzenden Produkte benutzt werden, die den Lack angreifen oder dessen Farbe verändern könnten.

Le processus de peinture des structures en métal est fait avec un primer époxy. Le primer est une poudre thermodurcissable à base de résines époxy réticulées par des durcisseurs spécifiques et formulée avec des pigments spéciaux anticorrosifs. Les pigments sont exempts de chrome et de plomb. Les résines époxy ont des caractéristiques physiques supérieures et des temps de réaction plus courts par rapport aux peintures polyester et aux vinylester et, par conséquent, un coût plus élevé. La peinture pour extérieur est en poudre et cette solution se présente comme la meilleure pour remplir les fonctions mécaniques de détente, de réactivité aux agents atmosphériques et de stockage en magasin des produits traités. Minotti propose les peintures suivantes : Étain brillant, Blanc et Noir-Argent effet peau d'orange. Cet effet original est un choix à caractère esthétique ne compromettant en aucune façon la résistance et l'entretien des produits. Le nettoyage doit être effectué avec de l'eau et du savon neutre et il faut éviter de rayer ou d'attaquer la surface peinte. En outre, il ne faut pas utiliser de produits corrosifs qui pourraient attaquer la peinture ou en altérer la couleur.

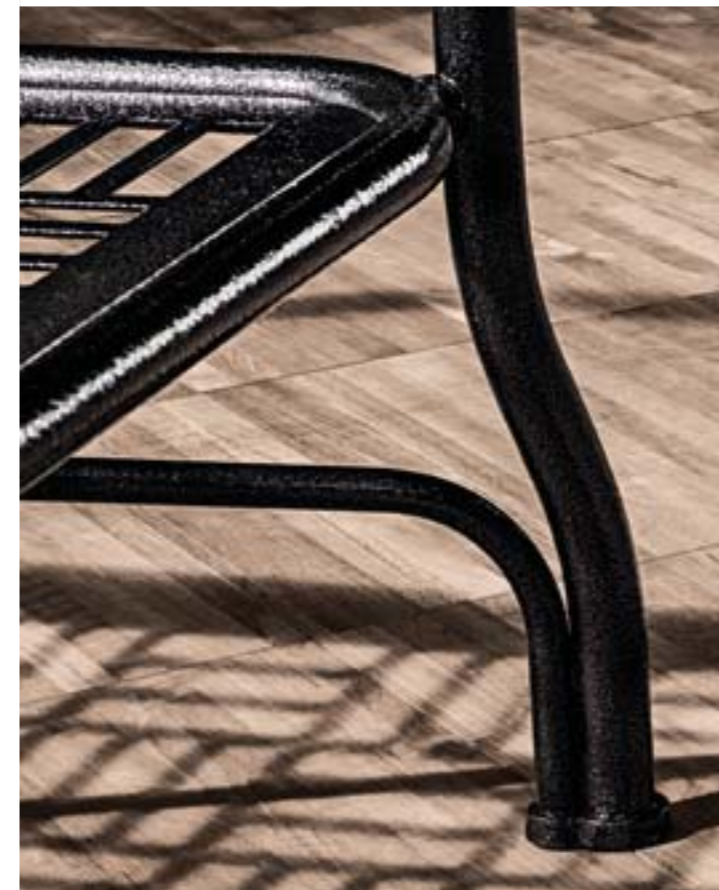

BIANCO
WHITE



NERO-ARGENTO
SILVER-BLACK

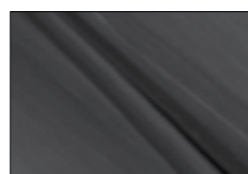

PELTRO
PEWTER

LACCATURE / LACQUERS

La laccatura per esterni è realizzata con vernici acriliche pigmentate, particolarmente resistenti ai raggi ultravioletti e segue i piccoli movimenti dilatatori che sono dovuti alle variazioni climatiche (caldo-freddo) evitando in questo modo la formazione di crepe e rotture della vernice. Il suo utilizzo ottimale è pensato per verande e terrazzi coperti e semi-coperti, evitando un'esposizione totale alla luce del sole e degli altri agenti atmosferici. Per la pulizia degli elementi laccati, si consiglia di utilizzare un panno morbido leggermente inumidito. Evitare l'utilizzo di detergenti aggressivi, liquidi corrosivi e spugne abrasive. Non esporre a fonti di calore diretto e non appoggiare corpi incandescenti.

A lacquered finish for outdoor is created using pigmented acrylic paints that are especially resistant to sunlight (UV stable) and tend to give with the minute expansion and contraction shifts that occur with variations in climate and/or temperature (heat-cold) thus preventing cracks and splits in the paint. Products with lacquered finish are best suited to use on covered or partially-covered verandas and terraces, avoiding total exposure to the sun and other atmospheric agents. To clean lacquered surfaces, we recommend using a slightly damp, soft cloth. Avoid strong detergents, corrosive chemicals or scrubbing sponges. Do not expose to direct heat sources and do not set red-hot objects on these products.

Die Lackierung für draußen wurde mit pigmentierten Acryllacken durchgeführt, die besonders UV-beständig sind und den kleineren, durch klimatische Veränderungen (kalt-warm) bewirkten Dehnungsbewegungen nachgeben; auf diese Weise werden Risse und Abblättern des Lacks vermieden. Der optimale Einsatz ist für Veranden, überdachte Terrassen und Balkone gedacht, wobei das volle Sonnenlicht und sonstige Witterungseinflüsse vermieden werden sollten. Zum Säubern der lackierten Teile wird empfohlen, ein weiches feuchtes Tuch zu benutzen. Aggressive Reinigungsmittel, ätzende Flüssigkeiten und harte Schwämme sind zu vermeiden. Nicht direkten Wärmequellen aussetzen und keine heißen Gegenstände darauf absetzen.

Le laquage pour extérieur est réalisé à l'aide de peintures acryliques pigmentées, particulièrement résistantes aux rayons ultraviolets et suit les petits mouvements dilatatoires qui sont dus aux variations climatiques (chaud-froid), évitant de cette manière la formation de crêpes et de ruptures de la peinture. Il trouve une utilisation optimale dans les vérandas et sur les terrasses couvertes et semi couvertes, évitant ainsi une exposition totale à la lumière du soleil et aux agents atmosphériques. Pour le nettoyage des éléments laqués, il est conseillé d'utiliser un chiffon doux légèrement humidifié. Éviter l'utilisation de détergents agressifs, de liquides corrosifs et d'éponges abrasives. Ne pas exposer à des sources de chaleur directe et ne pas appuyer contre des corps incandescents.

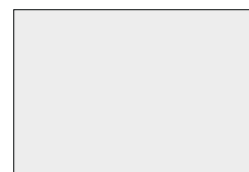

BIANCO
WHITE



SAND



CELADON



GRANITO
GRANITE



BEOLA ARGENTATA / SILVER BEOLA

Pietra naturale spazzolata a grana fine con protettivo antimacchia in grado di mantenere inalterate le proprietà fisico meccaniche compresa l'elevata resistenza agli agenti atmosferici.

Natural, fine-grained, brushed stone (silvery-green gneiss) with a protective stain-resistant finish engineered to ensure the stone's physical and mechanical properties remain intact, including a high degree of weather-resistance.

Der feingebürstete Naturstein ist mit einer Schutzimprägnierung behandelt, so dass die physikalisch mechanischen Eigenschaften erhalten bleiben und damit auch die Witterungsbeständigkeit.

Pierre naturelle brossée au grain fin, en mesure de résister aux agents atmosphériques grâce à une protection antitache qui en garde également intactes les propriétés physiques et mécaniques.



BEOLA ARGENTATA
SILVER BEOLA



CUOIO / SADDLE-HIDE

Il cuoio idrorepellente è ottenuto attraverso un'attenta selezione delle materie prime. Viene sottoposto dapprima ad una lunga conciatura in vasca, successivamente ingrassato e infine sottoposto ad un trattamento con additivi atossici che oltre a migliorare la naturale resistenza all'acqua, conferiscono morbidezza e lucentezza. Il cuoio idrorepellente garantisce non solo una scarsa penetrazione all'acqua, ma anche un'ottima resistenza agli sbalzi termici.

Water-repellent saddle-hide is obtained through careful selection of raw materials. It first spends a long period of time in the tanning vats, then is degreased and finally undergoes treatment with non-toxic additives that, in addition to improving its natural ability to shed water, lends softness and sheen. The water-repellent saddle-hide ensures minimal water penetration, as well as excellent resistance to changes in temperature.

Die wasserabstoßende Fähigkeit des Kernleders wird über eine sorgfältige Auswahl des Materials erhalten. Die Häute werden zunächst lange in einem Gerbfass behandelt, dann gefettet und schließlich mit giftfreien Stoffen behandelt, die die natürliche Wasserfestigkeit verstärken und dem Kernleder Weichheit und Glanz verleihen. Wasserabstoßendes Kernleder garantiert nicht nur geringes Eindringen der Feuchtigkeit, sondern auch optimale Resistenz gegen Temperaturschwankungen.

Le cuir sellier imperméable est obtenu après une sélection attentive des matières premières. Il est d'abord soumis à un long tannage en cuve, puis graissé et enfin traité avec des additifs non toxiques qui en améliorent la résistance naturelle à l'eau et le rendent souple et brillant. Le cuir sellier imperméable garantit non seulement une faible pénétration de l'eau, mais aussi une très bonne résistance aux écarts de température.

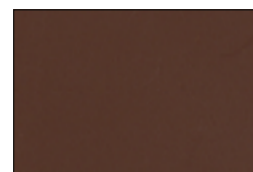

TERRACOTTA

NERO
BLACK

TESSUTI / FABRICS

Con la Lifescape Collection nasce una collezione tessile outdoor, pensata in assoluta continuità con lo stile e la qualità che da sempre contraddistinguono le collezioni tessili Minotti. Tessuti esclusivi dalle strutture raffinate, tinte in massa, disponibili in una gamma cromatica dai toni naturali. Coerentemente alla scelta di proporre unicamente prodotti Made in Italy, Minotti ha fatto un'accurata selezione di tessuti che utilizzano fibre prodotte in Italia, riciclabili al 100%, nel pieno rispetto dell'ambiente. Inoltre i tessuti creati per la collezione Art Lifescape rispondono a requisiti specifici per la collocazione outdoor per prolungati periodi di tempo senza che ne venga compromesso l'aspetto, la mano e il colore. In particolare sono resistenti alla luce del sole, alla salsedine, al cloro, agli acidi, alle creme solari, al sudore, alle macchie e all'usura. Le strutture tessili dell'Art Lifescape superano i più rigorosi test anallergici ed antibatterici. Inoltre, essendo i tessuti dell'Art Lifescape manufatti tessili e non materiali plastici, la presenza di umidità residua è possibile senza che questo alteri la struttura tessile. I tessuti sono lavabili in acqua a 40° gradi e si asciugano velocemente, compatibilmente con il tasso di umidità dell'ambiente e con le condizioni di ventilazione.

To complement the Lifescape Collection, a line of outdoor fabrics was also created, incorporating the impeccable style and quality that have always distinguished the Minotti fabric collections. Exclusive fabrics with refined construction, solution-dyed, are available in an array of natural colors. Consistent with the policy of offering products made entirely in Italy, Minotti carefully selected fabrics that use fibers produced in Italy, and can be 100% recycled, while fully respecting the environment. In addition, the fabrics created for the Art Lifescape Collection meet specific requirements for prolonged outdoor use without compromising their appearance, tactile qualities, or color. They are specifically engineered to be resistant to sunlight, sweat, soil and wear. Structurally, the Art Lifescape fabrics pass the most stringent tests for nonallergenic and antibacterial properties. Furthermore, since the Art Lifescape fabrics are made of fabric, and not plastic material, it's possible for them to retain some moisture without altering their structural integrity. Fabrics can be washed in warm water (40° C - 104° F) and dry quickly, depending on the degree of ambient humidity and ventilation conditions.

Mit der Lifescape Collection entsteht auch eine Outdoor-Textilkollektion, die dem seit jeher charakteristischen Stil und der herkömmlichen Qualität der Stoffkollektionen von Minotti vollkommen entspricht. Exklusive Textilien mit raffinierter Webart, spindüsengefärbt und in einer reichen Palette von Naturtönen erhältlich. Im Einklang mit der Entscheidung, nur in Italien hergestellte Produkte zu verarbeiten, hat Minotti eine sorgfältige Selektion der Stoffe gemacht, die in Italien hergestellte, vollständig recyclebare Fasern verarbeiten, in vollem Respekt unserer Umwelt. Darüber hinaus besitzen die für die Art Lifescape Kollektion kreierten Stoffe spezifische Qualitäten, die sie für lange Perioden im Außenbereich geeignet machen, ohne das Aussehen, das Gefühl beim Anfassen oder die Farben zu beeinträchtigen. Sie sind besonders widerstandsfähig, was Sonneneinstrahlung, Salz, Chlor, Säuren, Sonnenschutzcremes, Schweiß, Flecken und Verschleiß betrifft. Die Textilien der Art Lifescape bestehen die strengsten Allergie- und Bakterientests. Da die Stoffe Art Lifescape weiterhin gewobene Textilien sind und keine Kunststoffe, ist auch eine gewisse Feuchtigkeit verträglich, ohne den Stoff zu beschädigen. Die Stoffe sind bei 40° Grad waschbar und trocknen schnell, je nach dem Feuchtigkeitsgehalt der Luft und der Windstärke.

Une nouvelle collection textile d'extérieur nait avec la Lifescape Collection, conçue dans la lignée du style et de la qualité qui distinguent depuis toujours les collections textiles Minotti. Des tissus exclusifs aux structures raffinées, teinté dans la masse, disponibles dans une gamme chromatique aux tons naturels. Cohérent avec le choix de ne proposer que des produits Made in Italy, Minotti a fait une sélection rigoureuse de tissus utilisant des fibres produites en Italie, 100% recyclables, dans le plein respect de l'environnement. De plus, les tissus créés pour la collection Art Lifescape répondent aux conditions spécifiques d'une situation en extérieur pendant de longues périodes sans que leur aspect, leur toucher et leur couleur ne soient compromis. Ils sont notamment résistants à la lumière du soleil, au sel, au chlore, aux acides, aux crèmes solaires, à la sueur, aux taches et à l'usure. Les structures textiles de l'Art Lifescape passent avec succès les tests anallergiques et anti-bactériens les plus rigoureux. En outre, les tissus de l'Art Lifescape étant des produits textiles et non des matières plastiques, la présence d'humidité résiduelle est possible sans pour autant en altérer la structure textile. Les tissus sont lavables à l'eau à 40° degrés et sèchent rapidement, compatiblement avec le taux d'humidité ambiante et les conditions de ventilation.



MIRABELL ART LIFESCAPE 01

CATEGORIA / CATEGORY F

COMPOSIZIONE / COMPOSITION
100% ACRILICO TINTO IN MASSA
100% ACRYLIC SOLUTION-DYED



FUJI ART LIFESCAPE 01

CATEGORIA / CATEGORY H

COMPOSIZIONE / COMPOSITION
100% ACRILICO TINTO IN MASSA
100% ACRYLIC SOLUTION-DYED



CAMARGUE ART LIFESCAPE 01

CATEGORIA / CATEGORY G

COMPOSIZIONE / COMPOSITION
100% POLIPROPILENE TINTO IN MASSA
100% POLYPROPYLENE SOLUTION-DYED



VIRGIN ART LIFESCAPE 02

CATEGORIA / CATEGORY G

COMPOSIZIONE / COMPOSITION
68% POLIPROPILENE TINTO IN MASSA - 32% POLIESTERE
68% POLYPROPYLENE SOLUTION-DYED - 32% POLYESTER



ALTE ART LIFESCAPE 02

CATEGORIA / CATEGORY ALCANTARA

COMPOSIZIONE / COMPOSITION
100% POLIPROPILENE
100% POLYPROPYLENE



MALI ART LIFESCAPE 02

CATEGORIA / CATEGORY ALCANTARA

COMPOSIZIONE / COMPOSITION
100% POLIPROPILENE
100% POLYPROPYLENE

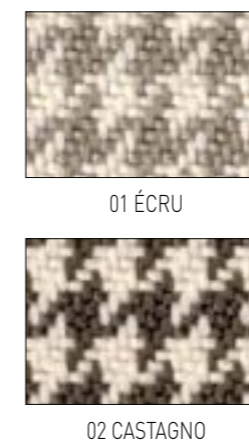

TECHNICAL DATA
INFORMAZIONI TECNICHE

BOOK
#06

ALISON "DARK BROWN" OUTDOOR

DESIGN RODOLFO DORDONI WITH ROBERTO MINOTTI



Struttura: in legno 120x35 mm realizzata in iroko massello stabilizzato in forni di essiccazione. Controtelaio in metallo verniciato per esterno.

Preparazione della struttura: lavorazione eseguita su macchina a controllo numerico, assemblaggio a 45° con incastri e rifiniture a mano. L'iroko viene tinto color Dark Brown e successivamente trattato con vernice protettiva ad alta resistenza ai raggi UV e agli agenti atmosferici, con un livello di brillantezza di 35 gloss.

Cinghie: cinghie elastiche per esterni intrecciate, in gomma sintetica e polipropilene, resistenti ai raggi UV.

Cuscinatura: cuscini sedile, schienale e braccioli in poliuretano espanso ad alta resilienza e fibra idrorepellente eocompatibile. Al fine di migliorare la protezione delle imbottiture di cuscini schienale, cuscini seduta e braccioli, da acqua e umidità, tutti i cuscini sono rivestiti con una fodera in poliestere con trattamento idrorepellente. Tutti gli accessori utilizzati per la confezione - cerniere, filo - sono idrorepellenti e pertanto idonei all'utilizzo outdoor.

Sfoderabilità: il rivestimento dei cuscini è completamente sfoderabile.

Base: appoggio a terra tramite blocco di alluminio anodizzato color Dark Brown, inserito in fresata nel legno massello e con gommino protettivo.

N.B.: il legno iroko è un materiale naturale e quindi non presenta necessariamente venature e colore uniformi, pertanto è possibile trovare venature o sfumature di colore non perfettamente omogenee; questo non è un difetto, bensì un pregio del legno massello. Il legno iroko può subire variazioni nelle tonalità del colore.

Rain Cover optional: realizzata in gommato su poliestere 150/300. Nella miscela in PVC sono stati aggiunti additivi volti a migliorarne la funzione protettiva: anti-UV per esposizione all'azione diretta del sole, antimicotica, antibatterica, antiacaro e autoestingente. Per la pulizia, evitare l'impiego di detersivi aggressivi anche di uso comune. Si consiglia vivamente di utilizzare il più possibile - non unicamente nei mesi invernali - le fodere Rain Cover, per conservare i prodotti della Lifescape Collection in buona condizione. Nonostante l'impiego di materiali e di lavorazioni accuratamente scelti per le loro proprietà e prestazioni in ambienti esterni, si ricorda che l'azione degli agenti atmosferici può modificare sensibilmente lo stato originale degli arredi.

Structure: wood, 120x35 mm, made of solid kiln-dried iroko. Counterframe in metal painted for outdoor use.

Structure preparation: processed using computer controlled machines, 45° assembly, interlocking joints are assembled and finished by hand. The iroko is stained in a Dark Brown color and then treated with protective paint to lend high resistance to sunlight, weather and features a 35 level gloss finish.

Straps: woven elastic straps for outdoor use in synthetic rubber and polypropylene is UV resistant.

Cushions: seat, backrest cushions and armrests in high resilience polyurethane foam and eco-friendly water-proof fiber. To improve the level of protection from water and moisture for the padding in the seat cushions, backrest cushions and armrests, all the cushions are covered in a water-repellent polyester fabric. All the accessories used in their manufacture - zippers, thread - are water-proof and suitable for outdoor use.

Covers: cover covers are completely removable.

Base: Dark Brown anodized aluminum block, inserted via milled groove in the solid wood, with protective rubber pad.

N.B.: iroko is a natural material and therefore does not always have uniform grain and color, so it is possible to find grain or gradations of color that are not all the same; this is not a defect but rather a valuable asset of solid wood. Iroko wood may be subject to changes in color.

Rain Cover optional: rubberized 150-300 polyester. The PVC contains additives that provide more protection: anti-UV for exposure to direct sunlight, anti-fungal, anti-bacterial, anti-mite and self-extinguishing. Avoid the use of aggressive cleaning agents, even commonly used detergents. It is highly recommended to make maximum use of the Rain Covers - not only during the winter months - to keep the Lifescape Collection in good condition. Although the materials and processing methods have been carefully chosen for their properties and performance in outdoor environments, weather conditions can significantly alter the original state of the furniture.

Gestell: Holz 120x35 mm aus massivem, im Trockenofen stabilisiertem Iroko. Tragender Rahmen aus Metall mit Speziallack für den Außenbereich.

Aufbereitung des Gestells: Bearbeitung mit numerisch gesteuerten Maschinen, Montage im 45° Winkel mit handgearbeiteten Nuten und Endbearbeitungen. Das Irokoholz wird dunkelbraun gefärbt und dann mit einem Schutzlack überzogen, der hohe Resistenz gegen UV-Strahlen und Witterungseinflüsse garantiert und einen Glanzwert von 35 Gloss besitzt.

Riemen: Elastisches Riemengeflecht für den Außenbereich aus Kunstgummi und Polypropylen, resistent gegen UV-Strahlungen.

Kissen: Sitzkissen, sowie die Kissen von Rücken- und Armlehne aus hochelastischem Polyurethanschaum und umweltschonender, wasserabweisender, wasserabweisender, wasserabweisender Faser. Um der Polsterung von den Sitz- Rücken- und Armlehnkissen einen besseren Schutz gegen Wasser und Feuchtigkeit zu garantieren, sind alle Kissen mit einem wasserabweisenden Polyesterbezug bezogen. Alle bei der Anfertigung benutzten Accessoires - Reißverschlüsse, Nähfäden - sind wasserabweisend, eignen sich also für den Außenbereich.

Abziehbarkeit: Die Kissenbezüge sind alle komplett abziehbar.

Grundgestell: Bodenauflage mit einem Block aus dunkelbraun eloxiertem Aluminium, der im Fräsverfahren in das massive Holz eingelassen wird, mit Gleitschutz aus Gummi.

N.B.: Iroko ist ein Naturholz, Farbtonungen und Aderungen sind nicht unbedingt gleichförmig, es können also unterschiedliche Aderungen und Farbnuancen festgestellt werden; das sind keine Materialfehler, sondern ein Qualitätszeichen des massiven Naturholzes. Das Irokoholz kann variierende Farbtonungen aufweisen.

Optionales Rain Cover: aus gummibeschichtetem Polyester 150/300. Die PVC Mischung wurde mit einigen Zusätzen zur Verbesserung des Schutzes gegen UV-Strahlen bei direkter Sonneneinstrahlung, Pilz-, Bakterien- und Milbenbefall angereichert, das Material ist selbstlöschend. Zum Säubern benutzen Sie bitte keine aggressiven Reinigungsmittel, auch nicht die normalerweise üblichen. Es wird empfohlen, die Abdeckhauben so oft wie möglich und nicht nur in den Wintermonaten einzusetzen, um den guten Zustand der Produkte der Lifescape Collection beizubehalten. Es wurden nur aufgrund ihrer guten Eigenschaften und ihrer Beanspruchungsfähigkeit in Außenbereichen ausgewählte Materialien und Verarbeitungen eingesetzt, dennoch kann der originale Zustand der Möbel durch das Wetter empfindlich beeinflusst werden.

Structure : en bois 120x35 mm réalisée en iroko massif stabilisé par dessiccation au four. Contrechâssis en métal peinté pour extérieur.

Préparation de la structure : fabrication réalisée sur machine à commande numérique, assemblage à 45° avec encastrement et finitions à la main. L'iroko est teinté couleur Dark Brown puis traité avec un vernis protecteur à haute résistance aux rayons UV et aux agents atmosphériques, ayant un degré de brillante de 35 unités.

Sangles : sangles élastiques pour extérieur enchevêtrées, en gomme synthétique et polypropylène, résistantes aux rayons UV.

Coussins : coussins de l'assise, du dossier et accoudoirs en polyuréthane expansé à haute résilience et fibre hydrofuge éco compatible. Afin d'améliorer la protection des rembourrages des coussins du dossier, des coussins de l'assise et des accoudoirs contre l'eau et l'humidité, tous les coussins sont recouverts d'une housse en polyester traitée hydrofuge. Tous les accessoires utilisés pour la confection - fermetures à glissière, fil - sont hydrofuges et par conséquent adaptés à l'utilisation en extérieur.

Déhoussage : le revêtement des coussins est entièrement déhoussable.

Base : appui au sol par bloc d'aluminium anodisé couleur Dark Brown, introduit dans le bois massif par fraisage, et patins de protection.

N.B. : le bois d'iroko est un matériau naturel et ne présente pas nécessairement de veinure ni de couleurs uniformes, il est par conséquent possible de trouver des veinures ou des dégradés de couleur non parfaitement homogènes ; cela ne doit pas être considéré comme un défaut, mais plutôt comme une qualité du bois massif. Le bois d'iroko peut subir des variations dans les tons de couleur.

Rain Cover optionnel : réalisé en gomme sur polyester 150/300. Dans le mélange en PVC ont été ajoutés des additifs visant à améliorer la fonction de protection : anti-UV pour l'exposition à l'action directe du soleil, antimicrobienne, antibactérienne, anti-acariens et auto-éteignant. Pour le nettoyage, éviter l'utilisation de détergents agressifs même d'usage courant. Il est vivement conseillé d'utiliser le plus possible - non seulement pendant les mois d'hiver - les housses Rain Cover afin de garder les articles de la Lifescape Collection en bon état. Malgré l'utilisation de matériaux et de techniques de fabrication soigneusement choisis pour leurs caractéristiques et leurs prestations à l'extérieur, ne pas oublier que l'action des agents atmosphériques peut sensiblement modifier l'état d'origine du mobilier.

POLTRONA | ARMCHAIR

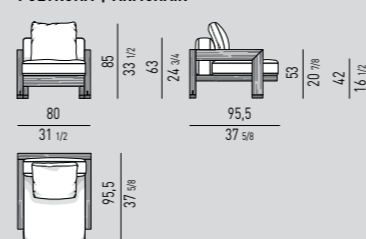

DIVANI COMPOSTI | COMPOSED SOFAS

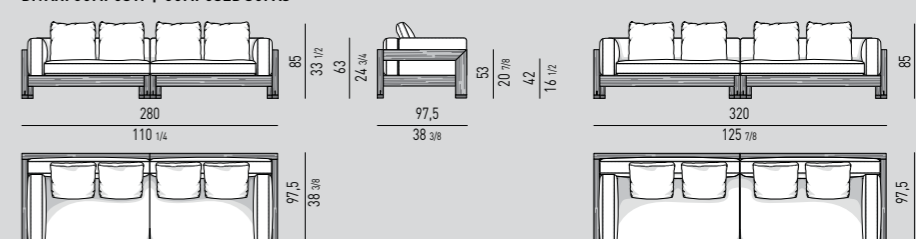

ELEMENTI TERMINALI | ELEMENTS WITH 1 ARMREST

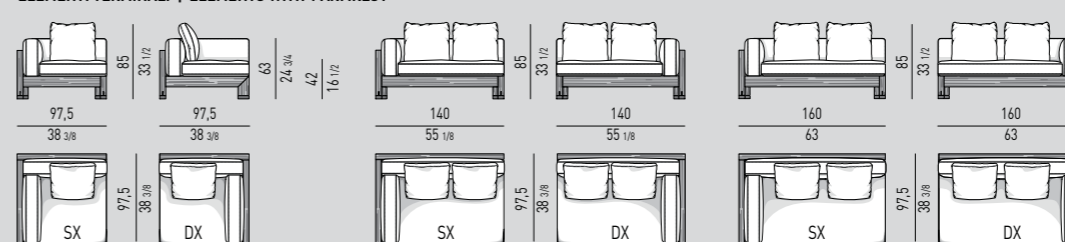

ELEMENTO CENTRALE | CENTRAL ELEMENT

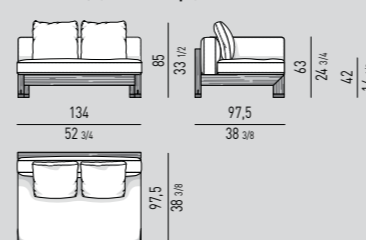

ELEMENTO ANGOLARE | CORNER ELEMENT

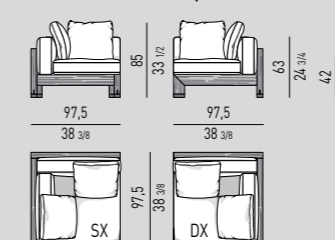

DIVANO CHAISE-LONGUE | CHAISE-LONGUE SOFA

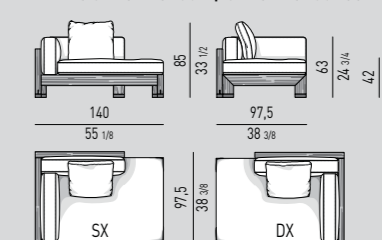

COUCH

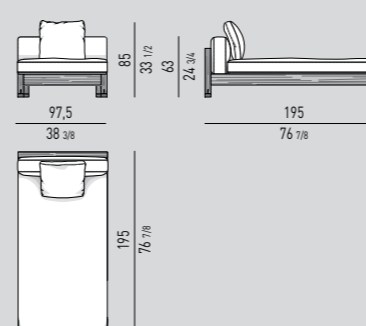

POUF

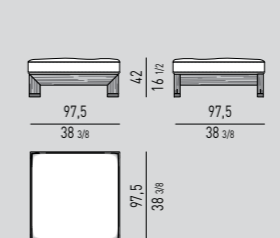

TAVOLINO | COFFEE TABLE

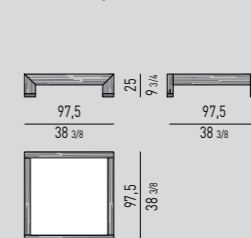

CUSCINO OPTIONAL "ALISON DARK BROWN" "ALISON DARK BROWN" OPTIONAL CUSHION

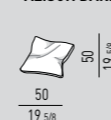

OPTIONAL "RAIN COVER"

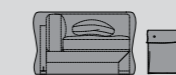

Disponibile per ogni elemento
Available for each element

FINITURA STRUTTURA
STRUCTURE FINISH

IROKO

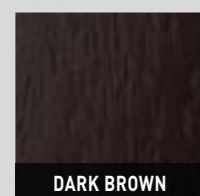

DARK BROWN

FINITURA PIANO TAVOLINO
COFFEE TABLE TOP FINISH

CORIAN®



ELEGANT GREY

ALISON IROKO OUTDOOR

DESIGN RODOLFO DORDONI WITH ROBERTO MINOTTI



Struttura: in legno 120x35 mm realizzata in iroko massello stabilizzato in forni di essiccazione. Controtelaio in metallo verniciato per esterno.

Preparazione della struttura: lavorazione eseguita su macchina a controllo numerico, assemblaggio a 45° con incastri e rifiniture a mano. L'iroko viene trattato con vernice protettiva ad alta resistenza ai raggi UV e agli agenti atmosferici, con un livello di brillantezza di 35 gloss.

Cinghie: cinghie elastiche per esterni intrecciate, in gomma sintetica e polipropilene, resistenti ai raggi UV.

Cuscineria: imbottitura cuscini seduta e schienale in poliuretano espanso ad alta densità e resilienza rivestiti in fibra sintetica. Al fine di migliorare la protezione delle imbottiture di cuscini schienale, cuscini seduta e braccioli, da acqua e umidità, tutti i cuscini sono rivestiti con una fodera in poliestere con trattamento idrorepellente e cucita con sistema tradizionale. Tutti gli accessori utilizzati per la confezione - cerniere, filo - sono idrorepellenti e pertanto idonei all'utilizzo outdoor.

Sfoderabilità: il rivestimento dei cuscini è completamente sfoderabile.

Optional: cuscini 46x46 cm con imbottitura in poliuretano e fibra e rivestimento idrorepellente. Completamente sfoderabili.

Base: appoggio a terra tramite puntale in acciaio inossidabile inserito in fresata nel legno massello e con gommino protettivo.

N.B.: il legno iroko è un materiale naturale e quindi non presenta necessariamente venature e colore uniformi, quindi è possibile trovare venature o sfumature di colore non perfettamente omogenee; questo non è un difetto, bensì un pregio del legno massello. Il legno iroko può subire variazioni nelle tonalità del colore.

Rain Cover optional: realizzata in gommato su poliestere 150/300. Nella miscela in PVC sono stati aggiunti additivi volti a migliorarne la funzione protettiva: anti-UV per esposizione all'azione diretta del sole, antimicotica, antibatterica, anticacaro e autoestingente. Per la pulizia, evitare l'impiego di detergenti aggressivi anche di uso comune. Si consiglia vivamente di utilizzare il più possibile - non unicamente nei mesi invernali - la fodera Rain Cover, per conservare i prodotti della Lifescape Collection in buona condizione. Nonostante l'impiego di materiali e di lavorazioni accuratamente scelti per le loro proprietà e prestazioni in ambienti esterni, si ricorda che l'azione degli agenti atmosferici può modificare sensibilmente lo stato originale degli arredi.

Structure: wood, 120x35 mm, made of solid kiln-dried iroko. Counterframe in metal painted for outdoor use.

Structure preparation: worked on a numerically controlled machine, 45° assembly with interlocking joints, hand finishing. Iroko wood is treated with a highly UV protective, weather-resistant varnish, with a satin finish (35% gloss).

Straps: woven elastic straps for outdoor, made of synthetic rubber and polypropylene, resistant to UV damage.

Cushions: padding for seat and backrest cushions in high-density polyurethane foam with a synthetic fabric cover. In order to increase the resistance of seat, back and armrest cushioning to water and humidity, all the cushions are covered in a water-proof polyester lining with traditional stitching. All the accessories used in their manufacture - zippers, thread - are water-proof and therefore suitable to outdoor use.

Covers: fully removable cushion covers. **Optional:** cushions 46x46 cm with polyurethane and fiber padding and water-proof covers. Fully removable.

Base: rests on stainless steel tips equipped with rubber glides, set into slots in the wood.

N.B.: as Iroko wood is a natural material the grain and color are not necessarily the same, therefore the grains or shades of color may not be perfectly the same; This should not be considered a defect in the material but rather a valuable asset of solid wood. Iroko wood may be subject to changes in color.

Rain Cover optional: rubberized 150/300 polyester. The PVC contains additives that provide more protection: anti-UV for exposure to direct sunlight, anti-fungal, anti-bacterial, anti-mite and self-extinguishing. Avoid the use of aggressive cleaning agents, even commonly used detergents. It is highly recommended to make maximum use of the Rain Covers - not only during the winter months - to keep the Lifescape Collection in good condition. Although the materials and processing methods have been carefully chosen for their properties and performance in outdoor environments, weather conditions can significantly alter the original state of the furniture.

Gestell: Holz 120x35 mm aus massivem, im Trockenofen stabilisiertem Iroko. Tragender Rahmen aus Metall mit Speziallack für den Außenbereich.

Aufbereitung des Gestells: Bearbeitung auf numerisch gesteuerter Maschine, Zusammenbau im 45° Winkel mit Steckverbindung und Fertigstellung in Handarbeit. Das Iroko-Holz wird mit UV-resistenter, wetterfester Lackierung geschützt, mit einem Glanzgrad von 35 Einheiten.

Riemen: Für den Außenbereich geflochtene, elastische Riemen aus UV-resistentem, synthetischem Gummi und Polypropylen.

Kissen: Um die Polsterung der Rücken- und Sitzkissen, sowie der Armlehnen besser vor Wasser und Feuchtigkeit zu schützen, sind alle Kissen mit einem wasserabweisenden, traditionell genähten Polyester-Überzug überzogen. Alle sonstigen verarbeiteten Materialien - Reißverschlüsse, Nähfäden - sind wasserabweisend und damit für den Außenbereich geeignet.

Abziehbarkeit: Die Kissenbezüge sind komplett abziehbar.

Optional: Kissen 46x46 cm mit Füllung aus Polyurethan und Textilien mit wasserabweisendem Bezug. Komplett abziehbar.

Grundgestell: Bodenaufgabe aus gerästem, ins Massivholz eingetutetem Edelstahl mit Gummigleitern.

N.B.: Das Iroko-Holz ist ein natürliches Material und kann deshalb unregelmäßige Maserung und Farbe aufweisen; das ist kein Materialfehler sondern ein Vorzug des Massivholzes. Das Irokoholz kann Variationen im Farbton aufweisen.

Optionales Rain Cover: aus gummibeschichtetem Polyester 150/300. Die PVC Mischung wurde mit einigen Zusätzen zur Verbesserung des Schutzes gegen UV-Strahlen bei direkter Sonneneinwirkung, Pilz-, Bakterien- und Milbenbefall angereichert, das Material ist selbstlöschend. Zum Säubern benutzen Sie bitte keine aggressiven Reinigungsmittel, auch nicht die normalerweise üblichen. Es wird empfohlen, die Abdeckhauben so oft wie möglich und nicht nur in den Wintermonaten einzusetzen, um den guten Zustand der Produkte der Lifescape Collection beizubehalten. Es wurden nur aufgrund ihrer guten Eigenschaften und ihrer Beanspruchungsfähigkeit in Außenbereichen ausgewählte Materialien und Verarbeitungen eingesetzt, dennoch kann der originale Zustand der Möbel durch das Wetter empfindlich beeinflusst werden.

Structure : en bois 120x35 mm réalisée en iroko massif stabilisé par dessiccation au four. Contrechâssis en métal peint pour extérieur.

Préparation de la structure : fabrication effectuée sur machine à commande numérique, assemblage à 45° avec encastrement et finitions à la main. L'iroko est traité avec un vernis protecteur à haute résistance aux rayons UV et aux agents atmosphériques, ayant un degré de brillance de 35 unités.

Sangles : sangles élastiques pour extérieur enchevêtrées, en gomme synthétique et polypropylène, résistantes aux rayons UV.

Coussins : Afin d'améliorer la protection des rembourrages des coussins du dossier, des coussins de l'assise et des accoudoirs contre l'eau et l'humidité, tous les coussins sont recouverts d'une housse en polyester traité hydrofuge, cousue selon le système traditionnel. Tous les accessoires utilisés pour la confection - fermetures à glissière, fil - sont hydrofuges et par conséquent adaptés à l'utilisation en extérieur.

Déhoussage : le revêtement des coussins est entièrement déhoussable.

Optionnel : coussins 46x46 cm avec rembourrage en polyuréthane et fibre, et revêtement hydrofuge. Complètement déhoussables.

Base : appui au sol par pieds en acier inoxydable introduits dans le bois massif par fraisage et patins de protection en gomme.

N.B. : le bois d'iroko est un matériau naturel et ne présente pas nécessairement de veinures ni de couleurs uniformes, il est par conséquent possible de trouver des veinures ou des dégradés de couleur non parfaitement homogènes ; cela ne doit pas être considéré comme un défaut du matériau, mais plutôt comme une qualité du bois massif. Le bois d'iroko peut subir des variations dans les tons de couleur.

Rain Cover optionnel : réalisé en gomme sur polyester 150/300. Dans le mélange en PVC ont été ajoutés des additifs visant à en améliorer la fonction de protection : anti-UV pour l'exposition à l'action directe du soleil, antimicrobienne, antibactérienne, anti-acariens et auto-éteignant. Pour le nettoyage, éviter l'utilisation de détergents agressifs même d'usage courant. Il est vivement conseillé d'utiliser le plus possible - non seulement pendant les mois d'hiver - les housses Rain Cover afin de garder les articles de la Lifescape Collection en bon état. Malgré l'utilisation de matériaux et de techniques de fabrication soigneusement choisis pour leurs caractéristiques et leurs prestations à l'extérieur, ne pas oublier que l'action des agents atmosphériques peut sensiblement modifier l'état d'origine du mobilier.

POLTRONA | ARMCHAIR

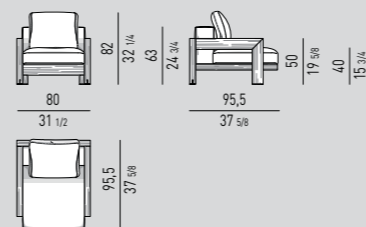

DIVANI COMPOSTI | COMPOSED SOFAS

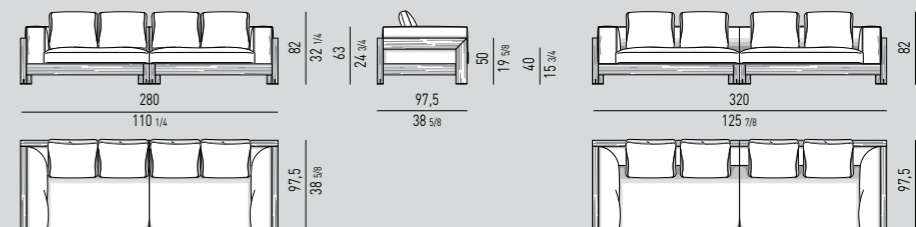

ELEMENTI TERMINALI | ELEMENTS WITH 1 ARMREST

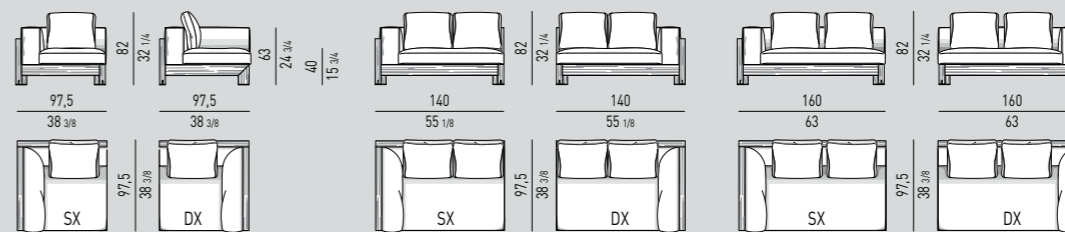

ELEMENTO CENTRALE | CENTRAL ELEMENT

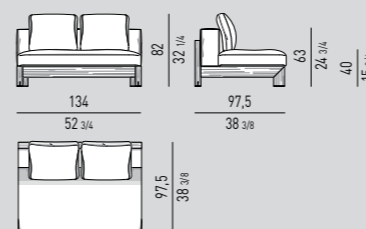

ELEMENTO ANGOLARE | CORNER ELEMENT

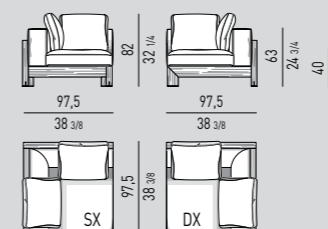

DIVANO CHAISE-LONGUE | CHAISE-LONGUE SOFA

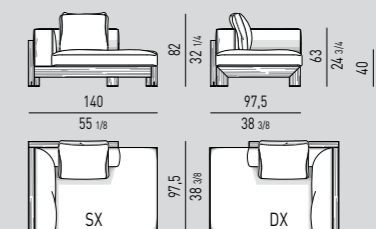

COUCH

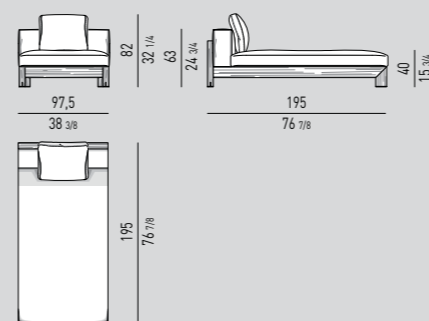

POUF

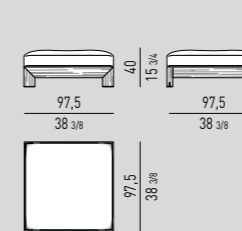

TAVOLINO | COFFEE TABLE

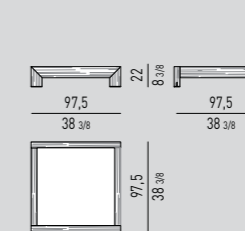

CUSCINO OPTIONAL "ALISON IROKO" "ALISON IROKO" OPTIONAL CUSHION

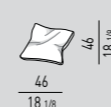

OPTIONAL "RAIN COVER"

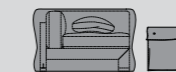

Disponibile per ogni elemento
Available for each element

FINITURA STRUTTURA
STRUCTURE FINISH

LEGNO | WOOD

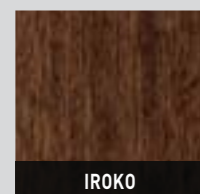

IROKO

FINITURA PIANO TAVOLINO
COFFEE TABLE TOP FINISH

CORIAN®

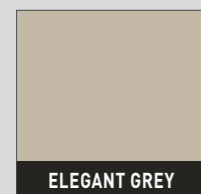

ELEGANT GREY

ASTON "CORD" OUTDOOR

DESIGN RODOLFO DORDONI



Struttura: in metallo, sottoposta a tre fasi di lavorazione: sabbiatura, primer zincante per esterno (favorisce e migliora l'aderenza della vernice di finitura) e verniciatura in polvere poliestere per esterno disponibile esclusivamente nel colore Peltro lucido. Le strutture in metallo hanno un decoro geometrico realizzato al laser su disegno esclusivo Minotti Studio. Schienale e braccioli rivestiti con un filato in polipropilene intrecciato Taslan*, Ø 7 mm, disponibile in due varianti colore: Grigio Chiaro e Marrone Scuro. Scivolante protettivo in polietilene.

Cuscinatura: cuscini sedile e schienale in poliuretano espanso ad alta resilienza e fibra idrorepellente ecocompatibile.

Sfoderabilità: cuscini sedile e schienale completamente sfoderabili.

INFORMAZIONI SUL FILATO: la corda in polipropilene intrecciato utilizzata per i prodotti Aston "Cord" è realizzata in Flyer, un particolare filato utilizzato per la produzione di tessuti d'arredamento, residenziale e contract, idoneo all'utilizzo outdoor grazie alla sua resistenza ai raggi UV, ai funghi, ai batteri e alle sue caratteristiche di morbidezza e antipilling. È prodotto con sostanze atossiche e anallergiche e ha superato rigorosi test per le sue doti antibatteriche e antimicotiche. Ha un'ottima resistenza alla luce del sole, alla salsedine, al cloro, agli acidi, alle creme solari, al sudore, alle macchie e all'usura. Si lava in acqua a 40°, non stinge e non si stira. È totalmente riciclabile ed è provvisto di certificato Oeko-Tex® Standard 100 (testato per sostanze nocive).

*: processo di testurizzazione a getto d'aria (Taslan) che conferisce un aspetto simile a quello delle fibre naturali.

Rain Cover optional: realizzata in gommato su poliestere 150/300. Nella miscela in PVC sono stati aggiunti additivi volti a migliorarne la funzione protettiva: anti-UV per esposizione all'azione diretta del sole, antimicotica, antibatterica, anti-acaro e autoestinguente. Per la pulizia, evitare l'impiego di detersivi aggressivi anche di uso comune. Si consiglia vivamente di utilizzare il più possibile - non unicamente nei mesi invernali - le fodere Rain Cover, per conservare i prodotti della Lifescape Collection in buona condizione. Nonostante l'impiego di materiali e di lavorazioni accuratamente scelti per le loro proprietà e prestazioni in ambienti esterni, si ricorda che l'azione degli agenti atmosferici può modificare sensibilmente lo stato originale degli arredi.

Structure: metal, processed in three phases: sand blasting, zinc primer for outdoor use (fosters and improves adhesion of the finish paint), and polyester powder coating for outdoor use available exclusively in glossy Pewter color. The metal parts have a laser-cut geometric decoration based on an exclusive Minotti Studio design. Backrest and armrests covered in a braided 7 mm diameter Taslan* polypropylene fiber, available in two color variations: Light Grey and Dark Brown. Protective polyethylene slides.

Cushions: seat and backrest cushions in high resilience polyurethane foam and eco-friendly water-resistant fiber.

Covers: seat and backrest cushions can be completely removed.

YARN INFORMATION: the braided polypropylene cord utilized in manufacturing the Aston "Cord" products is made of Flyer, a special yarn designed for the production of residential and contract upholstery textiles, that is ideal for outdoor use. Soft and non-pilling, it is resistant to sunlight, mold and bacteria. Made of hypoallergenic and non-toxic substances, the material has successfully passed rigorous testing of its antibacterial and antifungal properties. It offers excellent resistance to sunlight, salt water, chlorine, acids, sun screens and tanning lotions, perspiration, stains, and wear. Washable at 40° (104°F), it is colorfast and does not require ironing. It is totally recyclable and is Oeko-Tex® Standard 100 certified (tested for harmful substances).

*: air texturization process (Taslanizing) that provide an appearance similar to that of natural fibers.

Rain Cover optional: rubberized 150/300 polyester. The PVC contains additives that provide more protection: anti-UV for exposure to direct sunlight, anti-fungal, anti-bacterial, anti-mite and self-extinguishing. Avoid the use of aggressive cleaning agents, even commonly used detergents. It is highly recommended to make maximum use of the Rain Covers - not only during the winter months - to keep the Lifescape Collection in good condition. Although the materials and processing methods have been carefully chosen for their properties and performance in outdoor environments, weather conditions can significantly alter the original state of the furniture.

Gestell: aus Metall, behandelt in drei Bearbeitungsphasen: Sandstrahl, Zinkprimer für den Außenbereich (garantiert eine bessere Haftung der Endlackierung) und Polyesterpulverlacke für den Außenbereich, ausschließlich glänzend zinnfarbig erhältlich. Die Eisenstrukturen haben ein geometrisches Lasermuster, das nach einem exklusiven Design von Minotti Studio realisiert wurde. Rücken- und armlernen sind mit einem speziellen, 7 mm starken Taslan* Polypropylen-faser bezogen, erhältlich in zwei Farbvarianten: Hellgrau und Dunkelbraun. Gleitschutz aus Polyethylen.

Kissen: Sitz- und Rückenkissen aus hoch-elastischem Polyurethanschaum und wasserabstoßender, umweltfreundlicher Faser.

Abziehbarkeit: Sitz- und Rückenkissen vollkommen abziehbar.

AUSKUNFTE ÜBER DAS GARN: Das für die produkte Aston "Cord" verflochtene polypropylen-band ist aus Flyer, einem besonderen Gewebe, das zur Herstellung von Einrichtungsgstoffen im Wohn- und Contract-bereich benutzt wird. Mit seiner Widerstandsfähigkeit gegen UV-Strahlen, Pilzbildung und Bakterien, sowie der Charakteristischen weicheit und seinem antipillingeffekt eignet es sich hervorragend für den Außenbereich. Es wird aus giftfreien, antiallergischen Substanzen hergestellt und erfolgreich Strengen prüftests auf seine antibakteriellen und antimykotischen Eigenschaften hin unterzogen. Das Gewebe besitzt optimale Resistenz gegen Sonnenstrahlen, ist widerstandsfähig gegen Chlor und Meerwasser, gegen Säuren, Sonnencreme, Schweiß, Flecken und Verschleiß. Es ist bei 40° waschbar, verfärbt nicht ab und braucht nicht gebügelt zu werden. Es ist weiterhin voll recyklierbar und besitzt die zertifizierung nach Oeko-Tex® Standard 100 (auf giftstoffe hin getestet).

*: luftdruck-texturierung (Taslan), die dem Stoff naturfaserähnliche Charakteristiken verleiht.

Optionales Rain Cover: aus gummibeschichtetem Polyester 150/300. Die PVC Mischung wurde mit einigen Zusätzen zur Verbesserung des Schutzes gegen UV-Strahlen bei direkter Sonneneinwirkung, Pilz-, Bakterien- und Milbenbefall angereichert, das Material ist selbstlöschend. Zum Säubern benutzen Sie bitte keine aggressiven Reinigungsmittel, auch nicht die normalerweise üblichen. Es wird empfohlen, die Abdeckhauben so oft wie möglich und nicht nur in den Wintermonaten einzusetzen, um den guten Zustand der Produkte der Lifescape Collection beizubehalten. Es wurden nur aufgrund ihrer guten Eigenschaften und ihrer Beanspruchungsfähigkeit in Außenbereichen ausgewählte Materialien und Verarbeitungen eingesetzt, dennoch kann der originale Zustand der Möbel durch das Wetter empfindlich beeinflusst werden.

Structure : en métal, soumise à trois phases de fabrication : sablage, primer zinguant pour extérieur (favorise et améliore l'adhérence de la peinture de finition) et peinture au polyester en poudre pour extérieur disponible uniquement dans la couleur Étain brillant. Les structures en métal ont une décoration géométrique réalisée au laser d'après un dessin exclusif Minotti Studio. Dossier et accoudoirs recouverts d'un fil de polypropylène tressé Taslan*, Ø 7 mm, disponible en deux variantes de couleur: Gris Clair et Marron Foncé. Patins de protection en polyéthylène.

Coussins : coussins de l'assise et du dossier en polyuréthane expansé à haute résilience et fibre hydrofuge écocompatible.

Déhoussage : coussins de l'assise et du dossier entièrement déhoussables.

INFORMATION SUR LE FIL : la corde en polypropylène tressé, utilisée pour les produits Aston "Cord", est réalisée en Flyer, un fil spécial employé pour la production des tissus d'ameublement, résidentiel et contract, adapté à une utilisation à l'extérieur pour sa résistance aux rayons UV, aux champignons, aux bactéries et ses caractéristiques de souplesse et anti-boulochage. C'est un produit aux substances atoxiques et anallergiques qui a réussi des tests rigoureux pour ses qualités antibactériennes et antifongiques. Il a une très bonne résistance à la lumière solaire, au sel, au chlore, aux acides, aux crèmes solaires, à la sueur, aux taches et à l'usure. Il se lave à l'eau à 40°C, ne déteint pas et ne se repasse pas. Il est totalement recyclable et certifié selon Oeko-Tex® Standard 100 (testé pour les substances nocives).

*: procédé de texturation par jet d'air (Taslan) qui donne un aspect similaire à celui des fibres naturelles.

Rain Cover optionnel : réalisé en gomme sur polyester 150/300. Dans le mélange en PVC ont été ajoutés des additifs visant à en améliorer la fonction de protection : anti-UV pour l'exposition à l'action directe du soleil, antimicrobique, antibactérien, anti-acariens et auto-éteignant. Pour le nettoyage, éviter l'utilisation de détergents agressifs même d'usage courant. Il est vivement conseillé d'utiliser le plus possible - non seulement pendant les mois d'hiver - les housses Rain Cover afin de garder les articles de la Lifescape Collection en bon état. Malgré l'utilisation de matériaux et de techniques de fabrication soigneusement choisis pour leurs caractéristiques et leurs prestations à l'extérieur, ne pas oublier que l'action des agents atmosphériques peut sensiblement modifier l'état d'origine du mobilier.

DIVANO | SOFA

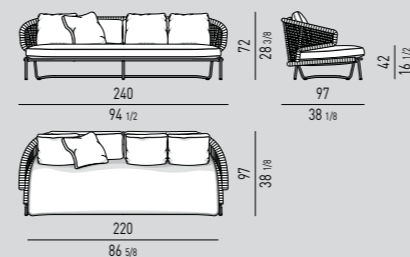

DIVANO SENZA BRACCIOLI SOFA WITHOUT ARMRESTS

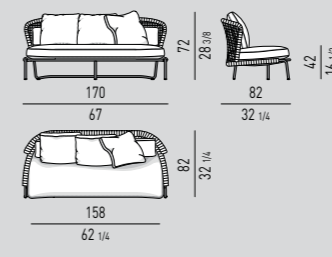

LOVESEAT

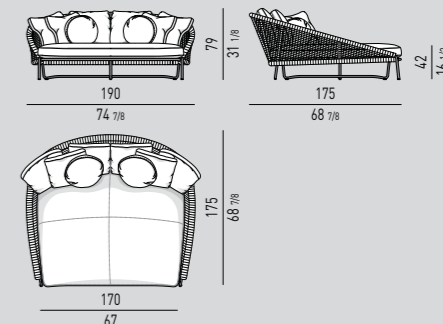

CHAISE-LONGUE

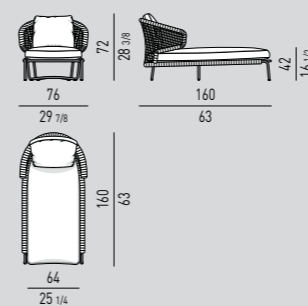

POLTRONA ARMCHAIR

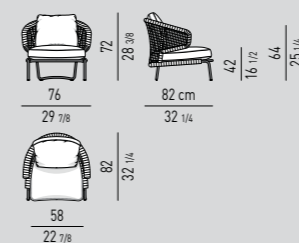

POLTRONA SENZA BRACCIOLI ARMCHAIR WITHOUT ARMRESTS

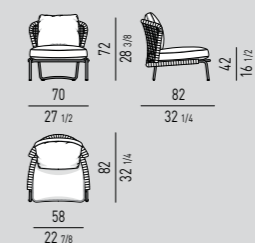

POGGIAPIEDI OTTOMAN

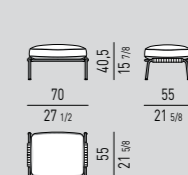

POLTRONCINA | LITTLE ARMCHAIR

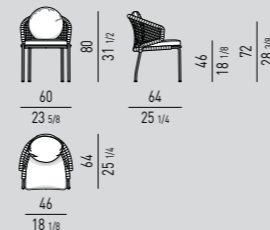

CUSCINI OPTIONAL "ASTON" "ASTON" OPTIONAL CUSHIONS

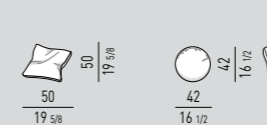

OPTIONAL "RAIN COVER"



Disponibile per ogni elemento
Available for each element

FINITURA STRUTTURA STRUCTURE FINISH

METALLO | METAL

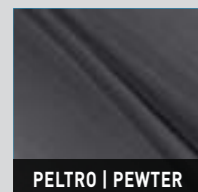

PELTRO | PEWTER

RIVESTIMENTO STRUTTURA STRUCTURE COVER

FILATO IN POLIPROPILENE | POLYPROPYLENE FIBER

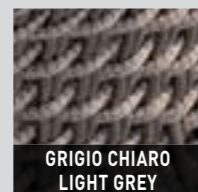

GRIGIO CHIARO
LIGHT GREY

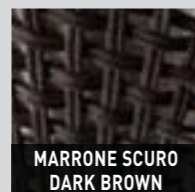

MARRONE SCURO
DARK BROWN

BELLAGIO "BISTROT" OUTDOOR

DESIGN GORDON GUILLAUMIER

Piano: in pietra Beola Argentata, spessore 20 mm, sagomata, spazzolata a grana fine.

Base: realizzata in tubolare di metallo, diametro 80 mm. Piastre con verniciatura epossidica per esterni nel colore Peltro. Scivolante protettivo in gomma millerighe nera.

Rain Cover optional: realizzata in gommato su poliestere 150/300. Nella miscela in PVC sono stati aggiunti additivi volti a migliorarne la funzione protettiva: anti-UV per esposizione all'azione diretta del sole, antimicotica, antibatterica, anti-acaro e autoestinguente. Per la pulizia, evitare l'impiego di detersivi aggressivi anche di uso comune. Si consiglia vivamente di utilizzare il più possibile – non unicamente nei mesi invernali – le fodere Rain Cover, per conservare i prodotti della Lifescape Collection in buona condizione. Nonostante l'impiego di materiali e di lavorazioni accuratamente scelti per le loro proprietà e prestazioni in ambienti esterni, si ricorda che l'azione degli agenti atmosferici può modificare sensibilmente lo stato originale degli arredi.

Top: in beveled, fine-grain brushed Silver Beola, 20 mm thick.

Base: tubular metal, Ø 80 mm.

Plates finished with Pewter color exterior epoxy paint for outdoor use. Protective glide in ribbed black rubber.

Rain Cover optional: rubberized 150/300 polyester. The PVC contains additives that provide more protection: anti-UV for exposure to direct sunlight, anti-fungal, anti-bacterial, anti-mite and self-extinguishing. Avoid the use of aggressive cleaning agents, even commonly used detergents. It is highly recommended to make maximum use of the Rain Covers – not only during the winter months – to keep the Lifescape Collection in good condition. Although the materials and processing methods have been carefully chosen for their properties and performance in outdoor environments, weather conditions can significantly alter the original state of the furniture.

Platte: Silbergneis, Stärke 20 mm, formgeschliffen und fein gebürstet.

Gestell: Metallrohr, Ø 80 mm. Platten mit zinnfarbigem Epoxydlack für den Außenbereich behandelten. Gleitschutz aus gerilltem schwarzem Gummi.

Optionales Rain Cover: aus gummibeschichtetem Polyester 150/300. Die PVC Mischung wurde mit einigen Zusätzen zur Verbesserung des Schutzes gegen UV-Strahlen bei direkter Sonneneinwirkung, Pilz-, Bakterien- und Milbenbefall angereichert, das Material ist selbstlöschend. Zum Säubern benutzen Sie bitte keine aggressiven Reinigungsmittel, auch nicht die normalerweise üblichen. Es wird empfohlen, die Abdeckhauben so oft wie möglich und nicht nur in den Wintermonaten einzusetzen, um den guten Zustand der Produkte der Lifescape Collection beizubehalten. Es wurden nur aufgrund ihrer guten Eigenschaften und ihrer Beanspruchungsfähigkeit in Außenbereichen ausgewählte Materialien und Verarbeitungen eingesetzt, dennoch kann der originale Zustand der Möbel durch das Wetter empfindlich beeinflusst werden.

Plateau : en pierre Beola Argentée, épaisseur 20 mm, arrondi, brossé à grain fin.

Base : réalisée en tube de métal Ø 80 mm. Plaques avec peinture époxy pour extérieur, couleur Étain. Patin de protection en gomme milleraies noire.

Rain Cover optionnel : réalisé en gomme sur polyester 150/300. Dans le mélange en PVC ont été ajoutés des additifs visant à en améliorer la fonction de protection : anti-UV pour l'exposition à l'action directe du soleil, antimicrobique, antibactérien, anti-acariens et auto-éteignant. Pour le nettoyage, éviter l'utilisation de détergents agressifs même d'usage courant. Il est vivement conseillé d'utiliser le plus possible – non seulement pendant les mois d'hiver – les housses Rain Cover afin de garder les articles de la Lifescape Collection en bon état. Malgré l'utilisation de matériaux et de techniques de fabrication soigneusement choisis pour leurs caractéristiques et leurs prestations à l'extérieur, ne pas oublier que l'action des agents atmosphériques peut sensiblement modifier l'état d'origine du mobilier.



BELLAGIO OUTDOOR

DESIGN GORDON GUILLAUMIER

VERSIONE PIANO BEOLA ARGENTATA

Piano: in pietra Beola Argentata, spessore 20 mm, sagomata, spazzolata a grana fine.

Base: realizzata in tubolare di metallo e piastre con verniciatura epossidica per esterni colore Peltro. Scivolante protettivo in gomma millerighe nera.

VERSIONE PIANO CORIAN®

Piano: in Corian® EC spessore 12+12 mm color Elegant Grey.

Base: realizzata con tubo in metallo e piastre con verniciatura epossidica per esterni effetto buccia d'arancia nel colore Bianco. Scivolante protettivo in gomma millerighe nera.

Rain Cover optional: realizzata in gommato su poliestere 150/300. Nella miscela in PVC sono stati aggiunti additivi volti a migliorarne la funzione protettiva: anti-UV per esposizione all'azione diretta del sole, antimicotica, antibatterica, anti-acaro e autoestinguente. Per la pulizia, evitare l'impiego di detersivi aggressivi anche di uso comune. Si consiglia vivamente di utilizzare il più possibile – non unicamente nei mesi invernali – le fodere Rain Cover, per conservare i prodotti della Lifescape Collection in buona condizione. Nonostante l'impiego di materiali e di lavorazioni accuratamente scelti per le loro proprietà e prestazioni in ambienti esterni, si ricorda che l'azione degli agenti atmosferici può modificare sensibilmente lo stato originale degli arredi.

SILVER BEOLA TOP VERSION

Top: in beveled, fine-grain brushed Silver Beola, 20 mm thick.

Base: tubular metal and plates finished with Pewter color epoxy paint for outdoor use. Black ribbed rubber protective glide.

CORIAN® TOP VERSION

Top: 12+12 mm Corian® EC in Elegant Grey color.

Base: metal tube and plates, bush-hammered finish and painted White for outdoor use. Black ribbed rubber protective glide.

Rain Cover optional: rubberized 150/300 polyester. The PVC contains additives that provide more protection: anti-UV for exposure to direct sunlight, anti-fungal, anti-bacterial, anti-mite and self-extinguishing. Avoid the use of aggressive cleaning agents, even commonly used detergents. It is highly recommended to make maximum use of the Rain Covers – not only during the winter months – to keep the Lifescape Collection in good condition. Although the materials and processing methods have been carefully chosen for their properties and performance in outdoor environments, weather conditions can significantly alter the original state of the furniture.

AUSFÜHRUNG MIT PLATTE AUS SILBERGNEIS

Platte: in Silbergneis, Stärke 20 mm, formgeschliffen und fein gebürstet.

Gestell: Metallrohr und Platten mit zinnfarbigem Epoxydlack für den Außenbereich behandelten. Gleitschutz aus gerilltem schwarzem Gummi.

AUSFÜHRUNG MIT PLATTE AUS CORIAN®

Platte: in 12+12 mm dickem Corian® EC in der Farbe Elegant Grey.

Gestell: aus Metallrohr und Platte in weißer Hammerschlaglackierung für draußen. Gleitschutz aus gerilltem schwarzem Gummi.

Optionales Rain Cover: aus gummibeschichtetem Polyester 150/300. Die PVC Mischung wurde mit einigen Zusätzen zur Verbesserung des Schutzes gegen UV-Strahlen bei direkter Sonneneinwirkung, Pilz-, Bakterien- und Milbenbefall angereichert, das Material ist selbstlöschend. Zum Säubern benutzen Sie bitte keine aggressiven Reinigungsmittel, auch nicht die normalerweise üblichen. Es wird empfohlen, die Abdeckhauben so oft wie möglich und nicht nur in den Wintermonaten einzusetzen, um den guten Zustand der Produkte der Lifescape Collection beizubehalten. Es wurden nur aufgrund ihrer guten Eigenschaften und ihrer Beanspruchungsfähigkeit in Außenbereichen ausgewählte Materialien und Verarbeitungen eingesetzt, dennoch kann der originale Zustand der Möbel durch das Wetter empfindlich beeinflusst werden.

VERSION PLATEAU BEOLA ARGENTÉE

Plateau : en pierre Beola Argentée, épaisseur 20 mm, arrondi, brossé à grain fin.

Base : tube de métal et plaques avec peinture époxy pour extérieur couleur Étain. Patins de protection en gomme milleraies noire.

VERSION PLATEAU CORIAN®

Plateau : en Corian® EC épaisseur 12+12 mm couleur Elegant Grey.

Base : tube de métal et plaques peintes pour extérieur à effet peau d'orange couleur Blanc. Patins de protection en gomme milleraies noire.

Rain Cover optionnel : réalisé en gomme sur polyester 150/300. Dans le mélange en PVC ont été ajoutés des additifs visant à en améliorer la fonction de protection : anti-UV pour l'exposition à l'action directe du soleil, antimicrobique, antibactérien, anti-acariens et auto-éteignant. Pour le nettoyage, éviter l'utilisation de détergents agressifs même d'usage courant. Il est vivement conseillé d'utiliser le plus possible – non seulement pendant les mois d'hiver – les housses Rain Cover afin de garder les articles de la Lifescape Collection en bon état. Malgré l'utilisation de matériaux et de techniques de fabrication soigneusement choisis pour leurs caractéristiques et leurs prestations à l'extérieur, ne pas oublier que l'action des agents atmosphériques peut sensiblement modifier l'état d'origine du mobilier.



BELLAGIO "BISTROT" OUTDOOR

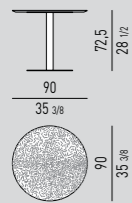

OPTIONAL "RAIN COVER"

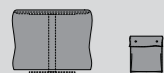

FINITURA PIANO TOP FINISH

PIETRA | STONE



BEOLA ARGENTATA
SILVER BEOLA

FINITURA BASE BASE FINISH

METALLO | METAL

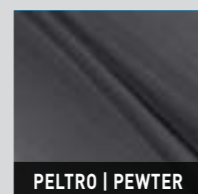

PELTRO | PEWTER

PIANO BEOLA ARGENTATA | SILVER BEOLA TOP

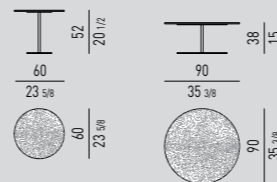

OPTIONAL "RAIN COVER"



Disponibile per ogni elemento
Available for each element

VERSIONE PIANO BEOLA ARGENTATA SILVER BEOLA TOP VERSION

FINITURA PIANO TOP FINISH

PIETRA | STONE



BEOLA ARGENTATA
SILVER BEOLA

FINITURA BASE BASE FINISH

METALLO | METAL

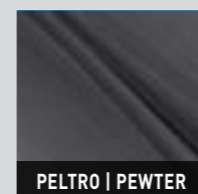

PELTRO | PEWTER

PIANO CORIAN® | CORIAN® TOP

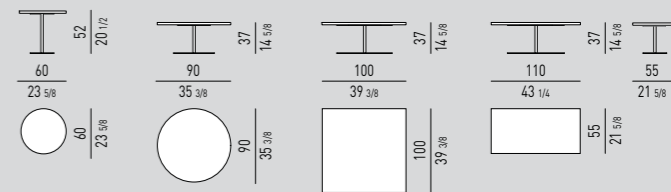

VERSIONE PIANO CORIAN® CORIAN® TOP VERSION

FINITURA PIANO TOP FINISH

CORIAN®



ELEGANT GREY

FINITURA BASE BASE FINISH

METALLO "BUCCIA D'ARANCIA" "BUSH-HAMMERED" METAL

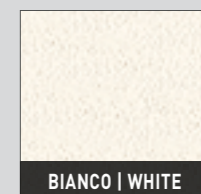

BIANCO | WHITE

CESAR OUTDOOR

DESIGN RODOLFO DORDONI

Tavolini-pouf realizzati con stampata in poliuretano strutturale [Baydur® 60] con finitura laccata lucida per esterni nei colori: Bianco, Sand, Celadon e Granito. Scivolante protettivo in gomma millerighe nera. Cesar Outdoor è dotato di distanziali posti nella parte inferiore in PVC bloccati al prodotto tramite viti in Inox, il tutto coperto da una gomma millerighe che lo stabilizza a terra.

Rain Cover optional: realizzata in gommato su poliestere 150/300. Nella miscela in PVC sono stati aggiunti additivi volti a migliorarne la funzione protettiva: anti-UV per esposizione all'azione diretta del sole, antimicotica, antibatterica, anti-acaro e autoestinguente. Per la pulizia, evitare l'impiego di detergenti aggressivi anche di uso comune. Si consiglia vivamente di utilizzare il più possibile – non unicamente nei mesi invernali – le fodere Rain Cover, per conservare i prodotti della Lifescape Collection in buona condizione. Nonostante l'impiego di materiali e di lavorazioni accuratamente scelti per le loro proprietà e prestazioni in ambienti esterni, si ricorda che l'azione degli agenti atmosferici può modificare sensibilmente lo stato originale degli arredi.

Coffee tables-poufs in structural polyurethane [Baydur® 60] with glossy lacquer finish for outdoor use in: White, Sand, Celadon and Granite. Black ribbed rubber protective glide. Cesar Outdoor has spacers on the lower PVC section that are fixed with stainless steel screws, ribbed rubber cover for stability.

Rain Cover optional: rubberized 150/300 polyester. The PVC contains additives that provide more protection: anti-UV for exposure to direct sunlight, anti-fungal, anti-bacterial, anti-mite and self-extinguishing. Avoid the use of aggressive cleaning agents, even commonly used detergents. It is highly recommended to make maximum use of the Rain Covers – not only during the winter months – to keep the Lifescape Collection in good condition. Although the materials and processing methods have been carefully chosen for their properties and performance in outdoor environments, weather conditions can significantly alter the original state of the furniture.

Tisch-Hocker aus formgestanztem Polyurethan [BAYDUR® R 60], für draußen glanzlackiert in den Farben: Weiß, Sand, Celadon und Granit. Gleitschutz aus gerilltem schwarzem Gummi. Cesar Outdoor ist mit Füßen aus PVC versehen, die im unteren Teil mittels rostfreier Stahlschrauben befestigt sind, gerilltes Gummi verleiht ihnen Standfestigkeit.

Optionales Rain Cover: aus gummibeschichtetem Polyester 150/300. Die PVC Mischung wurde mit einigen Zusätzen zur Verbesserung des Schutzes gegen UV-Strahlen bei direkter Sonneneinwirkung, Pilz-, Bakterien- und Milbenbefall angereichert, das Material ist selbstlöschend. Zum Säubern benutzen Sie bitte keine aggressiven Reinigungsmittel, auch nicht die normalerweise üblichen. Es wird empfohlen, die Abdeckhauben so oft wie möglich und nicht nur in den Wintermonaten einzusetzen, um den guten Zustand der Produkte der Lifescape Collection beizubehalten. Es wurden nur aufgrund ihrer guten Eigenschaften und ihrer Beanspruchungsfähigkeit in Außenbereichen ausgewählte Materialien und Verarbeitungen eingesetzt, dennoch kann der originale Zustand der Möbel durch das Wetter empfindlich beeinflusst werden.

Guéridons réalisés avec estampage en polyuréthane structurel [Baydur® 60], finition laquée brillante pour extérieur dans les couleurs : Blanc, Sable, Celadon et Granite. Patins de protection en gomme milleraies noire. Cesar Outdoor est équipé de distanceurs situés dans la partie inférieure en PVC, bloqués à l'aide de vis en Inox, le tout recouvert d'une gomme milleraies qui le stabilise au sol.

Rain Cover optionnel : réalisé en gomme sur polyester 150/300. Dans le mélange en PVC ont été ajoutés des additifs visant à en améliorer la fonction de protection : anti-UV pour l'exposition à l'action directe du soleil, antimicrobienne, antibactérien, anti-acariens et auto-éteignant. Pour le nettoyage, éviter l'utilisation de détergents agressifs même d'usage courant. Il est vivement conseillé d'utiliser le plus possible – non seulement pendant les mois d'hiver – les housses Rain Cover afin de garder les articles de la Lifescape Collection en bon état. Malgré l'utilisation de matériaux et de techniques de fabrication soigneusement choisis pour leurs caractéristiques et leurs prestations à l'extérieur, ne pas oublier que l'action des agents atmosphériques peut sensiblement modifier l'état d'origine du mobilier.

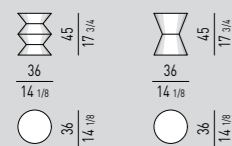

OPTIONAL "RAIN COVER"

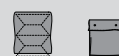

Disponibile per ogni elemento
Available for each element

FINITURE | FINISHES

LACCATO LUCIDO | GLOSSY LACQUERED

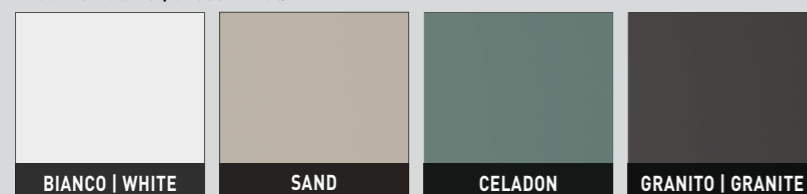

CLAYDON OUTDOOR

DESIGN RODOLFO DORDONI

Piano: in Corian® EC spessore 12+12 mm color Elegant Grey.

Base: in alluminio pressofuso, sezione triangolare. Verniciatura epossidica per esterni effetto buccia d'arancia color Bianco. Appoggio a terra tramite piedini regolabili e scivolanti protettivi in nylon.

Rain Cover optional: realizzata in gommato su poliestere 150/300. Nella miscela in PVC sono stati aggiunti additivi volti a migliorarne la funzione protettiva: anti-UV per esposizione all'azione diretta del sole, antimicotica, antibatterica, anti-acaro e autoestinguente. Per la pulizia, evitare l'impiego di detergenti aggressivi anche di uso comune. Si consiglia vivamente di utilizzare il più possibile – non unicamente nei mesi invernali – le fodere Rain Cover, per conservare i prodotti della Lifescape Collection in buona condizione. Nonostante l'impiego di materiali e di lavorazioni accuratamente scelti per le loro proprietà e prestazioni in ambienti esterni, si ricorda che l'azione degli agenti atmosferici può modificare sensibilmente lo stato originale degli arredi.

Top: 12+12 mm. Corian® EC in Elegant Grey.

Base: die-cast aluminum, triangular section. White powder coat finish for outdoor use with bush-hammered texture. Feet are adjustable and come with protective nylon glides.

Rain Cover optional: rubberized 150/300 polyester. The PVC contains additives that provide more protection: anti-UV for exposure to direct sunlight, anti-fungal, anti-bacterial, anti-mite and self-extinguishing. Avoid the use of aggressive cleaning agents, even commonly used detergents. It is highly recommended to make maximum use of the Rain Covers – not only during the winter months – to keep the Lifescape Collection in good condition. Although the materials and processing methods have been carefully chosen for their properties and performance in outdoor environments, weather conditions can significantly alter the original state of the furniture.

Platte: aus 12+12 mm dickem Corian® EC in der Farbe Elegant Grey.

Gestell: aus Aluminiumdruckguss mit dreieckigem Querschnitt. Weiße Epoxy-Lackierung mit Hammerschlageffekt für den Außenbereich. Verstellbare Füße mit Nylongleitern.

Optionales Rain Cover: aus gummibeschichtetem Polyester 150/300. Die PVC Mischung wurde mit einigen Zusätzen zur Verbesserung des Schutzes gegen UV-Strahlen bei direkter Sonneneinwirkung, Pilz-, Bakterien- und Milbenbefall angereichert, das Material ist selbstlöschend. Zum Säubern benutzen Sie bitte keine aggressiven Reinigungsmittel, auch nicht die normalerweise üblichen. Es wird empfohlen, die Abdeckhauben so oft wie möglich und nicht nur in den Wintermonaten einzusetzen, um den guten Zustand der Produkte der Lifescape Collection beizubehalten. Es wurden nur aufgrund ihrer guten Eigenschaften und ihrer Beanspruchungsfähigkeit in Außenbereichen ausgewählte Materialien und Verarbeitungen eingesetzt, dennoch kann der originale Zustand der Möbel durch das Wetter empfindlich beeinflusst werden.

Plateau : en Corian® EC épaisseur 12+12 mm couleur Elegant Grey.

Base : en aluminium moulé sous pression, section triangulaire. Peinture époxy pour extérieur à effet peau d'orange couleur Blanc. Appui au sol par pieds réglables et patins de protection en nylon.

Rain Cover optionnel : réalisé en gomme sur polyester 150/300. Dans le mélange en PVC ont été ajoutés des additifs visant à en améliorer la fonction de protection : anti-UV pour l'exposition à l'action directe du soleil, antimicrobienne, antibactérien, anti-acariens et auto-éteignant. Pour le nettoyage, éviter l'utilisation de détergents agressifs même d'usage courant. Il est vivement conseillé d'utiliser le plus possible – non seulement pendant les mois d'hiver – les housses Rain Cover afin de garder les articles de la Lifescape Collection en bon état. Malgré l'utilisation de matériaux et de techniques de fabrication soigneusement choisis pour leurs caractéristiques et leurs prestations à l'extérieur, ne pas oublier que l'action des agents atmosphériques peut sensiblement modifier l'état d'origine du mobilier.

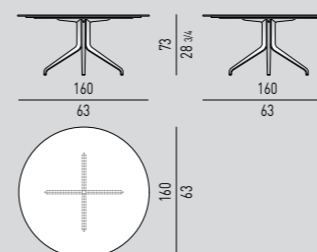

OPTIONAL "RAIN COVER"



Disponibile per ogni elemento
Available for each element

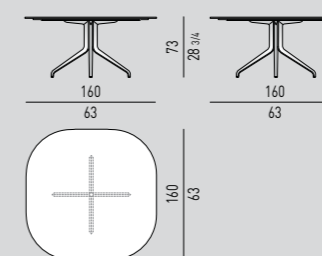
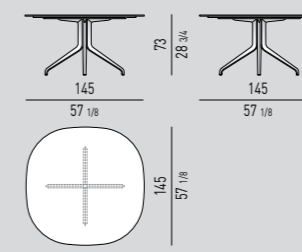

FINITURA PIANO TOP FINISH

CORIAN®



FINITURA BASE BASE FINISH

ALLUMINIO "BUCCIA D'ARANCIA"
"BUSH-HAMMERED" ALUMINUM

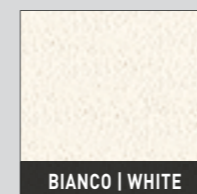

CORTINA ARMCHAIR OUTDOOR

DESIGN GORDON GUILLAUMIER

Struttura: in metallo con tubo da 30 mm e rete a maglia diametro 4 mm. Verniciatura epossidica per esterni effetto buccia d'arancia nel colore Bianco.

Base: con scivolanti protettivi in nylon.

Preparazione della struttura: imbottitura interna realizzata con materassino in poliuretano espanso ad alta resilienza che avvolge in parte l'interno della seduta, rivestita in fibra idrorepellente. L'imbottitura è fissata alla struttura con bottoni automatici in ottone inossidabile. Tutti gli accessori utilizzati per la confezione - bottoni, cerniere, filo - sono idrorepellenti e pertanto idonei all'utilizzo outdoor.

Sfoderabilità: il rivestimento è sfoderabile.

Rain Cover optional: realizzata in gommato su poliesteri 150/300. Nella miscela in PVC sono stati aggiunti additivi volti a migliorarne la funzione protettiva: anti-UV per esposizione all'azione diretta del sole, antimicotica, antibatterica, antiacaro e autoestingente. Per la pulizia, evitare l'impiego di detergenti aggressivi anche di uso comune. Si consiglia vivamente di utilizzare il più possibile - non unicamente nei mesi invernali - le fodere Rain Cover, per conservare i prodotti della Lifescape Collection in buona condizione. Nonostante l'impiego di materiali e di lavorazioni accuratamente scelti per le loro proprietà e prestazioni in ambienti esterni, si ricorda che l'azione degli agenti atmosferici può modificare sensibilmente lo stato originale degli arredi.

Structure: 30 mm diameter metal tube and 4 mm diameter mesh, with White powder coat finish for outdoor use with bush-hammered texture.

Base: protective nylon glides.

Structure preparation: resilient polyurethane padding for part of the seat, water-proof fiber cover. Rust-proof brass snap fasteners fix the padding to the structure. All the accessories used in their manufacture - buttons, zippers, thread - are water-proof and therefore suitable for outdoor use.

Covers: removable covers.

Rain Cover optional: rubberized 150/300 polyester. The PVC contains additives that provide more protection: anti-UV for exposure to direct sunlight, anti-fungal, anti-bacterial, anti-mite and self-extinguishing. Avoid the use of aggressive cleaning agents, even commonly used detergents. It is highly recommended to make maximum use of the Rain Covers - not only during the winter months - to keep the Lifescape Collection in good condition. Although the materials and processing methods have been carefully chosen for their properties and performance in outdoor environments, weather conditions can significantly alter the original state of the furniture.

Gestell: aus Metallrohr, Durchmesser 30 mm, und Maschendraht, Durchmesser 4 mm, weiße Epoxylackierung mit Hammerschlageffekt für den Außenbereich.

Grundgestell: mit Nylongleitern.

Aufbereitung des Gestells: das Polster aus einer hochelastischen Polyurethanschäummatte mit wasserabweisendem Bezug deckt die Innenseite des Sitzes teilweise ab. Die Polsterung ist mit Druckknöpfen aus Messing am Gestell befestigt. Alle sonstigen verarbeiteten Materialien - Knöpfe, Reißverschlüsse, Nähfäden - sind wasserabweisend und damit für den Außenbereich geeignet.

Abziehbarkeit: Bezüge vollkommen abziehbar.

Optionales Rain Cover: aus gummibeschichtetem Polyester 150/300. Die PVC Mischung wurde mit einigen Zusätzen zur Verbesserung des Schutzes gegen UV-Strahlen bei direkter Sonneneinwirkung, Pilz-, Bakterien- und Milbenbefall angereichert, das Material ist selbstlöschend. Zum Säubern benutzen Sie bitte keine aggressiven Reinigungsmittel, auch nicht die normalerweise üblichen. Es wird empfohlen, die Abdeckhauben so oft wie möglich und nicht nur in den Wintermonaten einzusetzen, um den guten Zustand der Produkte der Lifescape Collection beizubehalten. Es wurden nur aufgrund ihrer guten Eigenschaften und ihrer Beanspruchungsfähigkeit in Außenbereichen ausgewählte Materialien und Verarbeitungen eingesetzt, dennoch kann der originale Zustand der Möbel durch das Wetter empfindlich beeinflusst werden.

Structure : en métal avec tube de 30 mm et grille à maille diamètre 4 mm, peinture époxy pour extérieur à effet peau d'orange couleur Blanc.

Base : avec patins de protection en nylon.

Préparation de la structure : rembourrage interne réalisé avec un matelas en polyuréthane expansé à haute résilience qui enveloppe partiellement l'intérieur de la assise, recouvert de fibres hydrofuges. Le rembourrage est fixé avec des boutons pression en laiton. Tous les accessoires utilisés pour la confection - boutons, fermetures à glissière, fil - sont hydrofuges et par conséquent adaptés à l'utilisation pour extérieur.

Déhoussage : revêtement déhoussable.

Rain Cover optionnel : réalisé en gomme sur polyester 150/300. Dans le mélange en PVC ont été ajoutés des additifs visant à en améliorer la fonction de protection : anti-UV pour l'exposition à l'action directe du soleil, antimicrobique, antibactérien, anti-acariens et auto-éteignant. Pour le nettoyage, éviter l'utilisation de détergents agressifs même d'usage courant. Il est vivement conseillé d'utiliser le plus possible - non seulement pendant les mois d'hiver - les housses Rain Cover afin de garder les articles de la Lifescape Collection en bon état. Malgré l'utilisation de matériaux et de techniques de fabrication soigneusement choisis pour leurs caractéristiques et leurs prestations à l'extérieur, ne pas oublier que l'action des agents atmosphériques peut sensiblement modifier l'état d'origine du mobilier.

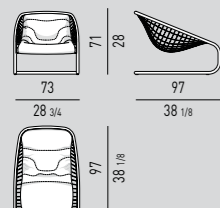

OPTIONAL "RAIN COVER"

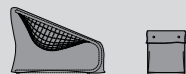

FINITURA STRUTTURA
STRUCTURE FINISH

METALLO "BUCCIA D'ARANCIA"
"BUSH-HAMMERED" METAL

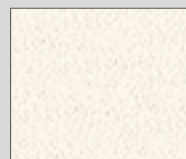

BIANCO | WHITE

CORTINA CHAIR OUTDOOR

DESIGN GORDON GUILLAUMIER

Struttura: in metallo con tubo da 22 mm e rete a maglia diametro 4 mm. Verniciatura epossidica per esterni effetto buccia d'arancia nel colore Bianco.

Base: con scivolanti protettivi in nylon.

Preparazione della struttura: imbottitura interna realizzata con materassino in poliuretano espanso ad alta resilienza che avvolge in parte l'interno della sedia, rivestiti in fibra idrorepellente. L'imbottitura è fissata alla struttura con bottoni automatici in ottone inossidabile. Tutti gli accessori utilizzati per la confezione - bottoni, cerniere, filo - sono idrorepellenti e pertanto idonei all'utilizzo outdoor.

Sfoderabilità: il rivestimento non è sfoderabile.

Rain Cover optional: realizzata in gommato su poliesteri 150/300. Nella miscela in PVC sono stati aggiunti additivi volti a migliorarne la funzione protettiva: anti-UV per esposizione all'azione diretta del sole, antimicotica, antibatterica, antiacaro e autoestingente. Per la pulizia, evitare l'impiego di detergenti aggressivi anche di uso comune. Si consiglia vivamente di utilizzare il più possibile - non unicamente nei mesi invernali - le fodere Rain Cover, per conservare i prodotti della Lifescape Collection in buona condizione. Nonostante l'impiego di materiali e di lavorazioni accuratamente scelti per le loro proprietà e prestazioni in ambienti esterni, si ricorda che l'azione degli agenti atmosferici può modificare sensibilmente lo stato originale degli arredi.

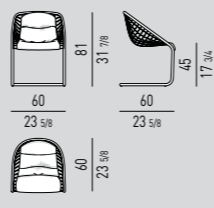

OPTIONAL "RAIN COVER"



FINITURA STRUTTURA
STRUCTURE FINISH

METALLO "BUCCIA D'ARANCIA"
"BUSH-HAMMERED" METAL

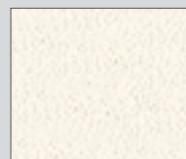

BIANCO | WHITE

EVANS OUTDOOR

DESIGN RODOLFO DORDONI

Piano: in pietra Beola Argentata, spessore 20 mm, sagomato, spazzolato a grana fine.

Struttura: il piano in pietra Beola Argentata è supportato da una piastra strutturale in metallo fissata nella parte inferiore, verniciata a polvere epossidica per esterno, colore Bianco, con effetto "buccia d'arancia".

Gambe: stampate in alluminio (disegno esclusivo Minotti Studio) e verniciate a polvere epossidica per esterno, colore Bianco, con effetto "buccia d'arancia". Scivolante protettivo in nylon.

Rain Cover optional: realizzata in gommato su poliestere 150/300. Nella miscela in PVC sono stati aggiunti additivi volti a migliorarne la funzione protettiva: anti-UV per esposizione all'azione diretta del sole, antimicotica, antibatterica, anti-acaro e autoestinguente. Per la pulizia, evitare l'impiego di detergenti aggressivi anche di uso comune. Si consiglia vivamente di utilizzare il più possibile – non unicamente nei mesi invernali – le fodere Rain Cover, per conservare i prodotti della Lifescape Collection in buona condizione. Nonostante l'impiego di materiali e di lavorazioni accuratamente scelti per le loro proprietà e prestazioni in ambienti esterni, si ricorda che l'azione degli agenti atmosferici può modificare sensibilmente lo stato originale degli arredi.

Top: a 20 mm Silver Beola stone beveled top, fine-grain brushed.

Structure: the Silver Beola stone top has a structural metal supporting plate fixed to the bottom section, epoxy powder finish for outdoor use, painted White, with bush-hammered texture. Protective nylon glides.

Legs: die-cast aluminum (exclusive design by Minotti Studio) and epoxy powder finish for outdoor use, painted White, with bush-hammered texture. Protective nylon glides.

Rain Cover optional: rubberized 150/300 polyester. The PVC contains additives that provide more protection: anti-UV for exposure to direct sunlight, anti-fungal, anti-bacterial, anti-mite and self-extinguishing. Avoid the use of aggressive cleaning agents, even commonly used detergents. It is highly recommended to make maximum use of the Rain Covers – not only during the winter months – to keep the Lifescape Collection in good condition. Although the materials and processing methods have been carefully chosen for their properties and performance in outdoor environments, weather conditions can significantly alter the original state of the furniture.

Platte: aus Silbergneis, Stärke 20 mm, abgerundeter Rand, poliert und feingebürstet.

Geßtell: Die Platte aus Silbergneis liegt auf einer tragenden Metallplatte auf, die an der Unterseite befestigt ist, mit Epoxydpulver für den Außenbereich lackiert, Weiß mit Hammerschlageffekt.

Beine: Aluminiumgepresst (exklusives Design von Minotti Studio) und mit Epoxydpulver für den Außenbereich lackiert, Weiß mit Hammerschlageffekt. Gleitschutz aus Nylon.

Optionales Rain Cover: aus gummibeschichtetem Polyester 150/300. Die PVC Mischung wurde mit einigen Zusätzen zur Verbesserung des Schutzes gegen UV-Strahlen bei direkter Sonneneinwirkung, Pilz-, Bakterien- und Milbenbefall angereichert, das Material ist selbstlöschend. Zum Säubern benutzen Sie bitte keine aggressiven Reinigungsmittel, auch nicht die normalerweise üblichen. Es wird empfohlen, die Abdeckhauben so oft wie möglich und nicht nur in den Wintermonaten einzusetzen, um den guten Zustand der Produkte der Lifescape Collection beizubehalten. Es wurden nur aufgrund ihrer guten Eigenschaften und ihrer Beanspruchungsfähigkeit in Außenbereichen ausgewählte Materialien und Verarbeitungen eingesetzt, dennoch kann der originale Zustand der Möbel durch das Wetter empfindlich beeinflusst werden.

Plateau : en pierre Beola Argentée, épaisseur 20 mm, arrondi, brossé à grain fin.

Structure : le plateau en pierre Beola Argentée est supporté par une plaque structurelle en métal, fixée dans la partie inférieure, peinte à la poudre epoxy pour extérieur à effet peau d'orange couleur Blanc.

Piètement : estampés en aluminium (dessin exclusif Minotti Studio) et peints à la poudre epoxy pour extérieur, couleur Blanc, à effet peau d'orange. Patins de protection en nylon.

Rain Cover optionnel : réalisé en gomme sur polyester 150/300. Dans le mélange en PVC ont été ajoutés des additifs visant à en améliorer la fonction de protection : anti-UV pour l'exposition à l'action directe du soleil, antimicrobique, antibactérien, anti-acariens et auto-éteignant. Pour le nettoyage, éviter l'utilisation de détergents agressifs même d'usage courant. Il est vivement conseillé d'utiliser le plus possible – non seulement pendant les mois d'hiver – les housses Rain Cover afin de garder les articles de la Lifescape Collection en bon état. Malgré l'utilisation de matériaux et de techniques de fabrication soigneusement choisis pour leurs caractéristiques et leurs prestations à l'extérieur, ne pas oublier que l'action des agents atmosphériques peut sensiblement modifier l'état d'origine du mobilier.

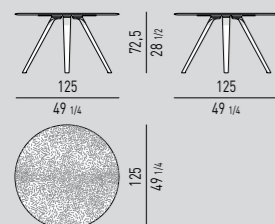

OPTIONAL "RAIN COVER"

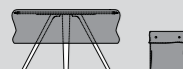

FINITURA PIANO
TOP FINISH

PIETRA | STONE



BEOLA ARGENTATA
SILVER BEOLA

FINITURA GAMBE
LEGS FINISH

ALLUMINIO "BUCCIA D'ARANCIA"
"BUSH-HAMMERED" ALUMINUM

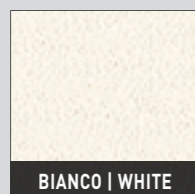

BIANCO | WHITE

KLASEN OUTDOOR

DESIGN GORDON GUILLAUMIER

Struttura: in tubolare di metallo, Ø 22 mm, verniciata lucido color Peltro con finitura extra-lucida anti-touch. Appoggio a terra con scivolante protettivo in nylon nero, Ø 22 mm H5.

Sedile: intrecciato manualmente con cinghie di cuoio idrorepellente, larghezza 60 mm, colore Terracotta.

Rain Cover optional: realizzata in gommato su poliestere 150/300. Nella miscela in PVC sono stati aggiunti additivi volti a migliorarne la funzione protettiva: anti-UV per esposizione all'azione diretta del sole, antimicotica, antibatterica, anti-acaro e autoestinguente. Per la pulizia, evitare l'impiego di detergenti aggressivi anche di uso comune. Si consiglia vivamente di utilizzare il più possibile – non unicamente nei mesi invernali – le fodere Rain Cover, per conservare i prodotti della Lifescape Collection in buona condizione. Nonostante l'impiego di materiali e di lavorazioni accuratamente scelti per le loro proprietà e prestazioni in ambienti esterni, si ricorda che l'azione degli agenti atmosferici può modificare sensibilmente lo stato originale degli arredi.

Structure: metal tube, 22 mm Ø, Pewter color glossy paint with high-gloss anti-touch finish. Rests on protective black nylon glides, Ø 22 mm H5.

Seat: made of hand-woven water-repellent saddle-hide straps, 60 mm wide, Terracotta color.

Rain Cover optional: rubberized 150/300 polyester. The PVC contains additives that provide more protection: anti-UV for exposure to direct sunlight, anti-fungal, anti-bacterial, anti-mite and self-extinguishing. Avoid the use of aggressive cleaning agents, even commonly used detergents. It is highly recommended to make maximum use of the Rain Covers – not only during the winter months – to keep the Lifescape Collection in good condition. Although the materials and processing methods have been carefully chosen for their properties and performance in outdoor environments, weather conditions can significantly alter the original state of the furniture.

Geßtell: Aus glänzend zinnfarbig lackiertem Metallrohr, Ø 22 mm, mit hochglänzendem Anti-Touch-Finish. Bodenaufgabe mit Gleitschutz aus schwarzem Nylon, Ø mm 22 H5.

Sitz: Handgeflochtener Sitz aus wasserabstoßenden Kernlederriemen, Breite 60 mm, Farbe Terracotta.

Optionales Rain Cover: aus gummibeschichtetem Polyester 150/300. Die PVC Mischung wurde mit einigen Zusätzen zur Verbesserung des Schutzes gegen UV-Strahlen bei direkter Sonneneinwirkung, Pilz-, Bakterien- und Milbenbefall angereichert, das Material ist selbstlöschend. Zum Säubern benutzen Sie bitte keine aggressiven Reinigungsmittel, auch nicht die normalerweise üblichen. Es wird empfohlen, die Abdeckhauben so oft wie möglich und nicht nur in den Wintermonaten einzusetzen, um den guten Zustand der Produkte der Lifescape Collection beizubehalten. Es wurden nur aufgrund ihrer guten Eigenschaften und ihrer Beanspruchungsfähigkeit in Außenbereichen ausgewählte Materialien und Verarbeitungen eingesetzt, dennoch kann der originale Zustand der Möbel durch das Wetter empfindlich beeinflusst werden.

Structure : en tube de métal, Ø 22 mm, peinté brillante couleur Étain, finition extra brillante anti-trace. Appui au sol par patins de protection en nylon noir, Ø 22 mm H5.

Assise : enchevêtrée à la main avec sangles en cuir sellier hydrofuge, largeur 60 mm, couleur Terracotta.

Rain Cover optionnel : réalisé en gomme sur polyester 150/300. Dans le mélange en PVC ont été ajoutés des additifs visant à en améliorer la fonction de protection : anti-UV pour l'exposition à l'action directe du soleil, antimicrobique, antibactérien, anti-acariens et auto-éteignant. Pour le nettoyage, éviter l'utilisation de détergents agressifs même d'usage courant. Il est vivement conseillé d'utiliser le plus possible – non seulement pendant les mois d'hiver – les housses Rain Cover afin de garder les articles de la Lifescape Collection en bon état. Malgré l'utilisation de matériaux et de techniques de fabrication soigneusement choisis pour leurs caractéristiques et leurs prestations à l'extérieur, ne pas oublier que l'action des agents atmosphériques peut sensiblement modifier l'état d'origine du mobilier.

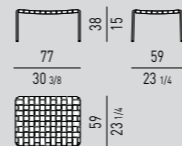

OPTIONAL "RAIN COVER"



FINITURA SEDILE
SEAT FINISH

CUOIO | SADDLE-HIDE

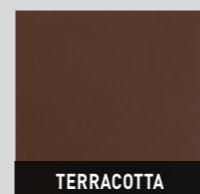

TERRACOTTA

FINITURA STRUTTURA
STRUCTURE FINISH

METALLO | METAL

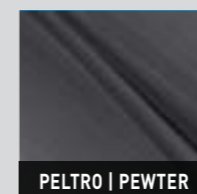

PELTRO | PEWTER



LE PARC

DESIGN MINOTTI STUDIO - COORDINATED BY RODOLFO DORDONI



Struttura: in metallo, sottoposta a tre fasi di lavorazione, sabbiatura, primer zincante per esterno (favorisce e migliora l'aderenza della vernice di finitura) e verniciatura poliestere per esterno con effetto "buccia d'arancia". Disponibile nei colori Bianco o Nero-Argento. Le strutture in ferro hanno un motivo a crociera ed un decoro geometrico realizzato su disegno esclusivo da Minotti Studio che caratterizza le sedute e i piani dei tavoli in lamiera traforata al laser.

Piano tavoli: in vetro temperato Grigio Fumè, spessore 8 mm.

Cuscinitura: cuscini sedile e schienale in poliuretano espanso ad alta resilienza e fibra idrorepellente ecocompatibile. I cuscini sedile sono bloccati alla struttura tramite un ricercato laccio in cuoio da esterno di colore nero, attraverso un bottone in ottone inossidabile che riporta il logo Minotti. I cuscini sedile e schienale della sedia sono entrambi bloccati alla struttura.

Sfoderabilità: cuscini sedile e schienale completamente sfoderabili. Scivolante protettivo in polietilene.

Rain Cover optional: realizzata in gommato su poliestere 150/300. Nella miscela in PVC sono stati aggiunti additivi volti a migliorarne la funzione protettiva: anti-UV per esposizione all'azione diretta del sole, antimicotica, antibatterica, anti-acaro e autoestingente. Per la pulizia, evitare l'impiego di detersivi aggressivi anche di uso comune. Si consiglia vivamente di utilizzare il più possibile - non unicamente nei mesi invernali - le fodere Rain Cover, per conservare i prodotti della Lifescape Collection in buona condizione. Nonostante l'impiego di materiali e di lavorazioni accuratamente scelti per le loro proprietà e prestazioni in ambienti esterni, si ricorda che l'azione degli agenti atmosferici può modificare sensibilmente lo stato originale degli arredi.

Structure: metal, which undergoes three stages of processing: sandblasting, application of zinc primer for outdoor use (favours and improves adherence of the finish paint) and polyester exterior paint with bush-hammered effect. Available in White or Silver-Black finish. The iron structures features a cross-piece motif and laser cut geometric decorative pattern, an exclusive design by Minotti Studio, that characterizes the seats and table tops.

Table tops: Smoked Grey tempered glass, 8 mm thick.

Cushions: high density polyurethane foam and eco-friendly water-proof fiber for the seat and back cushions. The cushions are attached to the structure by means of elegant laces in black saddlehide, while the buttons are in rustproof bronze with the Minotti logo. Both back and seat cushions of the chair are attached to the structure.

Covers: completely removable seat and back cushion covers. Protective polyethylene glides.

Rain Cover optional: rubberized 150/300 polyester. The PVC contains additives that provide more protection: anti-UV for exposure to direct sunlight, anti-fungal, anti-bacterial, anti-mite and self-extinguishing. Avoid the use of aggressive cleaning agents, even commonly used detergents. It is highly recommended to make maximum use of the Rain Covers - not only during the winter months - to keep the Lifescape Collection in good condition. Although the materials and processing methods have been carefully chosen for their properties and performance in outdoor environments, weather conditions can significantly alter the original state of the furniture.

Gestell: Aus Metall, in drei Phasen bearbeitet: Sandstrahlbehandlung, Zinkgrundierung für den Außenbereich (fördert und verbessert die Haftung der Endlackierung) und Polyesterlackierung für den Außenbereich mit Hammerschlag-effekt. Erhältlich in den Farben Weiß oder Schwarz-Silber. Kurvigen Eisenstrukturen mit gekreuzten Motiven, eine geometrische Dekoration nach exklusivem Design von Minotti Studio, die die Sitzmöbel und die Tischplatten aus laser-gelochtem Blech auszeichnen.

Tischplatten: aus rauchgrauem Sekurit-glas, Dicke 8 mm.

Kissen: Sitz- und Rückenkissen aus hochdichtem Polyurethanschaum und umweltfreundlicher, wasserabstoßender Faser. Die Kissen sind mit elegantem schwarzen Kernlederband an der Struktur befestigt, während die Knöpfe aus rostfreiem Messing sind mit Firmenlogo von Minotti geprägt. Beide Sitz- und Rückenkissen von den Stuhl sind an der Struktur befestigt.

Abziehbarkeit: Sitz- und Rückenkissen vollkommen abziehbar. Gleitschutz aus Polyethylen.

Optionales Rain Cover: aus gummibeschichtetem Polyester 150/300. Die PVC Mischung wurde mit einigen Zusätzen zur Verbesserung des Schutzes gegen UV-Strahlen bei direkter Sonneneinstrahlung, Pilz-, Bakterien- und Milbenbefall angereichert, das Material ist selbstlöschend. Zum Säubern benutzen Sie bitte keine aggressiven Reinigungsmittel, auch nicht die normalerweise üblichen. Es wird empfohlen, die Abdeckhauben so oft wie möglich und nicht nur in den Wintermonaten einzusetzen, um den guten Zustand der Produkte der Lifescape Collection beizubehalten. Es wurden nur aufgrund ihrer guten Eigenschaften und ihrer Beanspruchungsfähigkeit in Außenbereichen ausgewählte Materialien und Verarbeitungen eingesetzt, dennoch kann der originale Zustand der Möbel durch das Wetter empfindlich beeinflusst werden.

Structure : en métal, soumise à un traitement en trois phases : sablage, primer zinguant pour extérieur (favorise et améliore l'adhérence de la peinture de finition) et peinture polyester pour extérieur à effet peau d'orange. Disponible dans les couleurs Blanc ou Noir-Argent. Structures en fer avec motif en croix et une décoration géométrique, réalisée d'après un dessin exclusif de Minotti Studio, qui caractérise les sièges et les plateaux des tables en tôle percée au laser.

Plateau tables : en verre trempé Gris Fumé, épaisseur 8 mm.

Coussins : coussins du siège et du dossier en polyuréthane expansé à haute résilience et fibre hydrofuge écopatible. Les coussins sont fixés à la structure par d'élégants lacets en cuir sellier noir, tandis que les boutons sont en laiton inoxydable avec imprimé le logo Minotti. Les coussins du siège et du dossier de la chaise sont fixés à la structure.

Déhoussage : coussins du siège et du dossier entièrement déhoussables. Patins de protection en polyéthylène.

Rain Cover optionnel : réalisé en gomme sur polyester 150/300. Dans le mélange en PVC ont été ajoutés des additifs visant à en améliorer la fonction de protection : anti-UV pour l'exposition à l'action directe du soleil, antimicrobienne, antibactérienne, anti-acariens et auto-éteignant. Pour le nettoyage, éviter l'utilisation de détergents agressifs même d'usage courant. Il est vivement conseillé d'utiliser le plus possible - non seulement pendant les mois d'hiver - les housses Rain Cover afin de garder les articles de la Lifescape Collection en bon état. Malgré l'utilisation de matériaux et de techniques de fabrication soigneusement choisis pour leurs caractéristiques et leurs prestations à l'extérieur, ne pas oublier que l'action des agents atmosphériques peut sensiblement modifier l'état d'origine du mobilier.

POLTRONA | ARMCHAIR

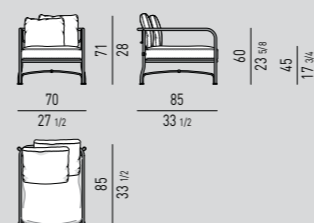

DIVANI | SOFAS

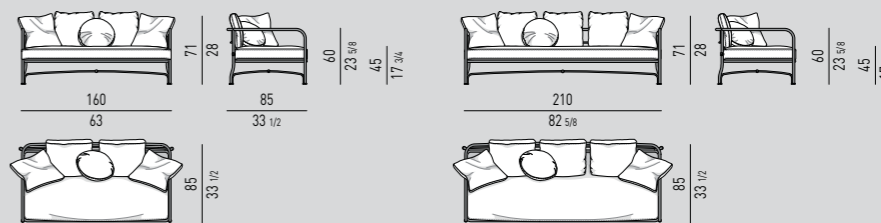

CHAISE-LONGUE

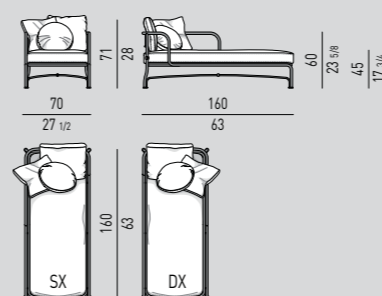

PANCA | BENCH

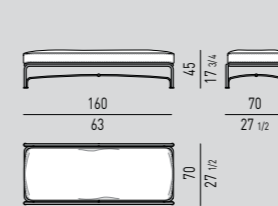

SEDIA | CHAIR

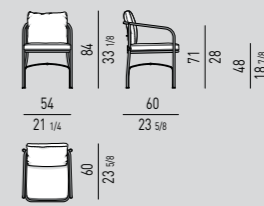

POGGIAPIEDI | OTTOMAN

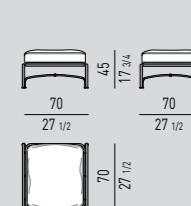

TAVOLINO | COFFEE TABLE

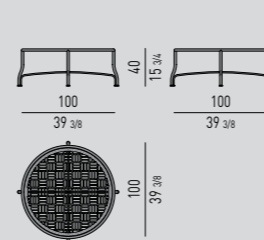

TAVOLI | TABLES

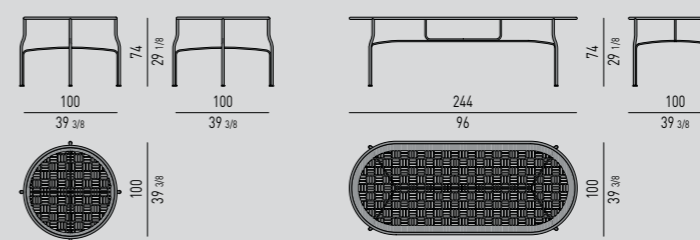
CUSCINI OPTIONAL "LE PARC"
"LE PARC" OPTIONAL CUSHIONS

OPTIONAL "RAIN COVER"

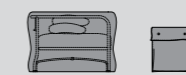

Disponibile per ogni elemento
Available for each element

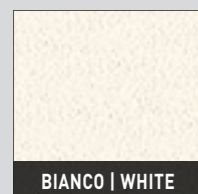
FINITURE STRUTTURA
STRUCTURE FINISHESMETALLO "BUCCIA D'ARANCIA"
"BUSH-HAMMERED" METALFINITURA PIANO TAVOLI E TAVOLINO
TABLES AND COFFEE TABLE TOP FINISH

VETRO | GLASS



SULLIVAN OUTDOOR

DESIGN RODOLFO DORDONI

Piano: in pietra Beola Argentata, spessore 20 mm, sagomata, spazzolata a grana fine.

Struttura: il piano in pietra Beola Argentata è supportato da una piastra strutturale in metallo fissata nella parte inferiore, verniciata a polvere epossidica per esterno, colore Bianco, con effetto "buccia d'arancia".

Gambe: stampate in alluminio (disegno esclusivo Minotti Studio) e verniciate a polvere epossidica per esterno, colore Bianco, con effetto "buccia d'arancia". Scivolanti protettivi in nylon.

Rain Cover optional: realizzata in gommato su poliestere 150/300. Nella miscela in PVC sono stati aggiunti additivi volti a migliorarne la funzione protettiva: anti-UV per esposizione all'azione diretta del sole, antimicotica, antibatterica, anti-acaro e autoestingente. Per la pulizia, evitare l'impiego di detergenti aggressivi anche di uso comune. Si consiglia vivamente di utilizzare il più possibile – non unicamente nei mesi invernali – le fodere Rain Cover, per conservare i prodotti della Lifescape Collection in buona condizione. Nonostante l'impiego di materiali e di lavorazioni accuratamente scelti per le loro proprietà e prestazioni in ambienti esterni, si ricorda che l'azione degli agenti atmosferici può modificare sensibilmente lo stato originale degli arredi.

Top: 20 mm Silver Beola stone beveled top, fine-grain brushed.

Structure: the Silver Beola stone top has a structural metal supporting plate fixed to the bottom section, epoxy powder finish for outdoor use, painted White, with bush-hammered texture.

Legs: die-cast aluminum (exclusive design by Minotti Studio) with epoxy powder finish for outdoor use, painted White, with bush-hammered texture. Protective nylon glides.

Rain Cover optional: rubberized 150/300 polyester. The PVC contains additives that provide more protection: anti-UV for exposure to direct sunlight, anti-fungal, anti-bacterial, anti-mite and self-extinguishing. Avoid the use of aggressive cleaning agents, even commonly used detergents. It is highly recommended to make maximum use of the Rain Covers – not only during the winter months – to keep the Lifescape Collection in good condition. Although the materials and processing methods have been carefully chosen for their properties and performance in outdoor environments, weather conditions can significantly alter the original state of the furniture.

Platte: aus Silbergneis Stärke 20 mm, abgerundeter Rand, poliert und feingebürstet.

Gestell: Die Platte aus Silbergneis Stärke liegt auf einer tragenden Metallplatte auf, die an der Unterseite befestigt ist, mit Epoxidpulver für den Außenbereich lackiert, Weiß mit Hammerschlageffekt.

Beine: Aluminiumgepresst (exklusives Design von Minotti Studio) und mit Epoxidpulver für den Außenbereich lackiert, Weiß mit Hammerschlageffekt. Gleitschutz aus Nylon.

Optionales Rain Cover: aus gummibeschichtetem Polyester 150/300. Die PVC Mischung wurde mit einigen Zusätzen zur Verbesserung des Schutzes gegen UV-Strahlen bei direkter Sonneneinwirkung, Pilz-, Bakterien- und Milbenbefall angereichert, das Material ist selbstlöschend. Zum Säubern benutzen Sie bitte keine aggressiven Reinigungsmittel, auch nicht die normalerweise üblichen. Es wird empfohlen, die Abdeckhauben so oft wie möglich und nicht nur in den Wintermonaten einzusetzen, um den guten Zustand der Produkte der Lifescape Collection beizubehalten. Es wurden nur aufgrund ihrer guten Eigenschaften und ihrer Beanspruchungsfähigkeit in Außenbereichen ausgewählte Materialien und Verarbeitungen eingesetzt, dennoch kann der originale Zustand der Möbel durch das Wetter empfindlich beeinflusst werden.

Plateau : en pierre Beola Argentée, épaisseur 20 mm, arrondi, brossé à grain fin.

Structure : le plateau en pierre Beola Argentée est supporté par une plaque structurelle en métal fixée dans la partie inférieure, peinte à la poudre époxy pour extérieur à effet peau d'orange couleur Blanc.

Piètement : estampés en aluminium (dessin exclusif Minotti Studio) et peints à la poudre époxy pour extérieur à effet peau d'orange couleur Blanc. Patins de protection en nylon.

Rain Cover optionnel : réalisé en gomme sur polyester 150/300. Dans le mélange en PVC ont été ajoutés des additifs visant à en améliorer la fonction de protection : anti-UV pour l'exposition à l'action directe du soleil, antimicrobique, antibactérien, anti-acariens et auto-éteignant. Pour le nettoyage, éviter l'utilisation de détergents agressifs même d'usage courant. Il est vivement conseillé d'utiliser le plus possible – non seulement pendant les mois d'hiver – les housses Rain Cover afin de garder les articles de la Lifescape Collection en bon état. Malgré l'utilisation de matériaux et de techniques de fabrication soigneusement choisis pour leurs caractéristiques et leurs prestations à l'extérieur, ne pas oublier que l'action des agents atmosphériques peut sensiblement modifier l'état d'origine du mobilier.

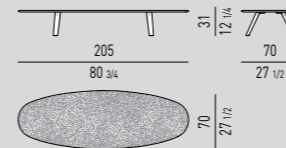
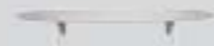

OPTIONAL "RAIN COVER"



FINITURA PIANO TOP FINISH

PIETRA | STONE



BEOLA ARGENTATA
SILVER BEOLA

FINITURA GAMBE LEGS FINISH

ALLUMINIO "BUCCIA D'ARANCIA"
"BUSH-HAMMERED" ALUMINUM

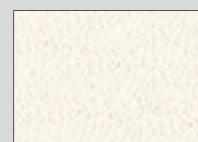

BIANCO | WHITE

WARHOL "DARK BROWN" OUTDOOR

DESIGN RODOLFO DORDONI WITH ROBERTO MINOTTI

Struttura: in legno 120x35 mm realizzata in iroko massello stabilizzato in forni di essiccazione. Controtelaio in metallo verniciato per esterno.

Preparazione della struttura: lavorazione eseguita su macchina a controllo numerico, assemblaggio a 45° con incastri e rifiniture a mano. L'iroko viene tinto color Dark Brown e successivamente con vernice protettiva ad alta resistenza ai raggi UV e agli agenti atmosferici, con un livello di brillantezza di 35 gloss.

Cinghie: cinghie elastiche per esterni intrecciate, in gomma sintetica e polipropilene, resistenti ai raggi UV.

Cuscinitura: imbottitura cuscini seduta e schienale in poliuretano espanso ad alta resilienza e fibra idrorepellente ecocompatibile. Al fine di migliorare la protezione delle imbottiture di cuscini schienale, cuscini seduta e braccioli, da acqua e umidità, tutti i cuscini sono rivestiti con una fodera in poliestere con trattamento idrorepellente. Tutti gli accessori utilizzati per la confezione - cerniere, filo - sono idrorepellenti e pertanto idonei all'utilizzo outdoor.

Sfoderabilità: il rivestimento dei cuscini è completamente sfoderabile.

Base: appoggio a terra tramite blocco di alluminio anodizzato color Dark Brown, inserito in fresata nel legno massello e con gommino protettivo.

N.B.: il legno iroko è un materiale naturale e quindi non presenta necessariamente venature e colore uniformi, quindi è possibile trovare venature o sfumature di colore non perfettamente omogenee; questo non è un difetto, bensì un pregio del legno massello. Il legno iroko può subire variazioni nelle tonalità del colore.

Rain Cover optional: realizzata in gommato su poliestere 150/300. Nella mescola in PVC sono stati aggiunti additivi volti a migliorarne la funzione protettiva: anti-UV per esposizione all'azione diretta del sole, antimicotica, antibatterica, anti-acaro e autoestingente. Per la pulizia, evitare l'impiego di detergenti aggressivi anche di uso comune. Si consiglia vivamente di utilizzare il più possibile - non unicamente nei mesi invernali - le fodere Rain Cover, per conservare i prodotti della Lifescape Collection in buona condizione. Nonostante l'impiego di materiali e di lavorazioni accuratamente scelti per le loro proprietà e prestazioni in ambienti esterni, si ricorda che l'azione degli agenti atmosferici può modificare sensibilmente lo stato originale degli arredi.

Structure: wood, 120x35 mm made of solid kiln-dried iroko. Metal counter-frame painted for outdoor use.

Structure preparation: worked on a numerically controlled machine, 45° assembly with interlocking joints, hand finishing. The iroko is stained in a Dark Brown color and then treated with protective paint to lend high resistance to sunlight, weather and features a 35 level gloss finish.

Straps: woven elastic straps for outdoor use, made of synthetic rubber and polypropylene, resistant to UV damage.

Cushions: seat and backrest cushions in high resilience polyurethane foam and eco-friendly water-proof fiber. To improve the level of protection from water and moisture for the padding in the seat cushions, backrest cushions and armrests, all the cushions are covered in water-repellent polyester fabric. All the accessories used in the manufacture - zippers, thread - are water-proof and ideal for outdoor use.

Covers: fabric covers are completely removable.

Base: Dark Brown anodized aluminum block, inserted via milled groove in the solid wood, with protective rubber pad.

N.B.: iroko is a natural material and therefore does not always have uniform grain and color, so it is possible to find grain or shades of color that are not all the same; this is not a defect but rather a valuable asset of solid wood. Iroko wood may be subject to changes in color.

Rain Cover optional: rubberized 150/300 polyester. The PVC contains additives that provide more protection: anti-UV for exposure to direct sunlight, anti-fungal, anti-bacterial, anti-mite and self-extinguishing. Avoid the use of aggressive cleaning agents, even commonly used detergents. It is highly recommended to make maximum use of the Rain Covers - not only during the winter months - to keep the Lifescape Collection in good condition. Although the materials and processing methods have been carefully chosen for their properties and performance in outdoor environments, weather conditions can significantly alter the original state of the furniture.

Gestell: aus ofengetrocknetem, stabilisiertem Iroko-Holz 120x35 mm. Tragender Rahmen aus lackiertem Metall für draußen.

Aufbereitung des Gestells: Bearbeitung auf numerisch gesteuerter Maschine, Zusammenbau im 45° Winkel mit Steckverbindung und Fertigstellung in Handarbeit. Das Irokoholz wird dunkelbraun gefärbt und dann mit einem Schutzlack überzogen, der hohe Resistenz gegen UV-Strahlen und Witterungseinflüsse garantiert und einen Glanzwert von 35 Gloss besitzt.

Riemen: Für den Außenbereich geflochtene, elastische Riemen aus UV-resistentem, synthetischem Gummi und Polypropylen.

Kissen: Sitzkissen, sowie die Kissen von Rückenlehne aus hochelastischem Polyurethanschaum und umweltschonender, wasserabweisender Faser. Um der Polsterung von den Sitz- Rücken- und Armlehnenkissen einen besseren Schutz gegen Wasser und Feuchtigkeit zu garantieren, sind alle Kissen mit einem wasserabstoßenden Polyesterbezug bezogen. Alle bei der Anfertigung benutzten Accessoires - Reißverschlüsse, Nähfäden - sind wasserabstoßend, eignen sich also für den Außenbereich.

Abziehbarkeit: Die Kissenbezüge sind alle komplett abziehbar.

Grundgestell: Bodenaufgabe mit einem Block aus dunkelbraun eloxiertem Aluminium, der im Fräsverfahren in das massive Holz eingelassen wird, mit Gleitschutz aus Gummi.

N.B.: Iroko ist ein Naturholz, Farbtöne und Aderungen sind nicht unbedingt gleichförmig, es können also unterschiedliche Aderungen und Farbnuancen festgestellt werden; das sind keine Materialfehler, sondern ein Qualitätszeichen des massiven Naturholzes. Das Irokoholz kann variierende Farbtöne aufweisen.

Optionales Rain Cover: aus gummibeschichtetem Polyester 150/300. Die PVC Mischung wurde mit einigen Zusätzen zur Verbesserung des Schutzes gegen UV-Strahlen bei direkter Sonneneinstrahlung, Pilz-, Bakterien- und Milbenbefall angereichert, das Material ist selbstlöschend. Zum Säubern benutzen Sie bitte keine aggressiven Reinigungsmittel, auch nicht die normalerweise üblichen. Es wird empfohlen, die Abdeckhauben so oft wie möglich und nicht nur in den Wintermonaten einzusetzen, um den guten Zustand der Produkte der Lifescape Collection beizubehalten. Es wurden nur aufgrund ihrer guten Eigenschaften und ihrer Beanspruchungsfähigkeit in Außenbereichen ausgewählte Materialien und Verarbeitungen eingesetzt, dennoch kann der originale Zustand der Möbel durch das Wetter empfindlich beeinflusst werden.

Structure : en bois 120x35 mm réalisée en iroko massif stabilisé par dessiccation au four.

Préparation de la structure : fabrication réalisée sur machine à commande numérique, assemblage à 45° avec encastrés et finitions à la main. L'iroko est teinté couleur Dark Brown puis traité avec un vernis protecteur à haute résistance aux rayons UV et aux agents atmosphériques, ayant un degré de brillance de 35 unités. Contrechâssis en métal peinté pour extérieur.

Sangles : sangles élastiques pour extérieur enchevêtrées, en gomme synthétique et polypropylène, résistantes aux rayons UV.

Coussins : coussins de l'assise et du dossier en polyuréthane expansé à haute résilience et fibres hydrofuges éco compatible. Afin d'améliorer la protection des rembourrages des coussins du dossier, des coussins de l'assise et des accoudoirs contre l'eau et l'humidité, tous les coussins sont recouverts d'une housse en polyester traitée hydrofuge. Tous les accessoires utilisés pour la confection - fermetures à glissière, fil - sont hydrofuges et par conséquent adaptés à l'utilisation en extérieur.

Déhoussage : le revêtement des coussins est entièrement déhoussable.

Base : appui au sol par bloc d'aluminium anodisé couleur Dark Brown, introduit dans le bois massif par fraisage, et patins de protection.

N.B. : le bois d'iroko est un matériau naturel et ne présente pas nécessairement de veine ni de couleurs uniformes, il est par conséquent possible de trouver des veines ou des dégradés de couleur non parfaitement homogènes ; cela ne doit pas être considéré comme un défaut, mais plutôt comme une qualité du bois massif. Le bois d'iroko peut subir des variations dans les tons de couleur.

Rain Cover optionnel : réalisé en gomme sur polyester 150/300. Dans le mélange en PVC ont été ajoutés des additifs visant à en améliorer la fonction de protection : anti-UV pour l'exposition à l'action directe du soleil, antimicrobienne, antibactérienne, anti-acariens et auto-éteignant. Pour le nettoyage, éviter l'utilisation de détergents agressifs même d'usage courant. Il est vivement conseillé d'utiliser le plus possible - non seulement pendant les mois d'hiver - les housses Rain Cover afin de garder les articles de la Lifescape Collection en bon état. Malgré l'utilisation de matériaux et de techniques de fabrication soigneusement choisis pour leurs caractéristiques et leurs prestations à l'extérieur, ne pas oublier que l'action des agents atmosphériques peut sensiblement modifier l'état d'origine du mobilier.



WARHOL IROKO OUTDOOR

DESIGN RODOLFO DORDONI WITH ROBERTO MINOTTI

Struttura: in legno 120x35 mm realizzata in iroko massello stabilizzato in forni di essiccazione. Controtelaio in metallo verniciato per esterno.

Preparazione della struttura: lavorazione eseguita su macchina a controllo numerico, assemblaggio a 45° con incastri e rifiniture a mano. L'iroko viene trattato con vernice protettiva ad alta resistenza ai raggi UV e agli agenti atmosferici, con un livello di brillantezza di 35 gloss.

Cinghie: cinghie elastiche per esterni intrecciate, in gomma sintetica e polipropilene, resistenti ai raggi UV.

Cuscinitura: imbottitura cuscini seduta e schienale in poliuretano espanso ad alta densità e resilienza rivestiti in fibra sintetica. Al fine di migliorare la protezione delle imbottiture di cuscini schienale, cuscini seduta e braccioli, da acqua e umidità, tutti i cuscini sono rivestiti con una fodera in poliestere con trattamento idrorepellente e cucita con sistema tradizionale. Tutti gli accessori utilizzati per la confezione - cerniere, filo - sono idrorepellenti e pertanto idonei all'utilizzo outdoor.

Sfoderabilità : il rivestimento dei cuscini è completamente sfoderabile.

Base: appoggio a terra tramite puntale in acciaio inossidabile inserito in fresata nel legno massello e con gommino protettivo.

N.B.: il legno iroko è un materiale naturale e quindi non presenta necessariamente venature e colore uniformi, quindi è possibile trovare venature o sfumature di colore non perfettamente omogenee; questo non è un difetto, bensì un pregio del legno massello. Il legno iroko può subire variazioni nelle tonalità del colore.

Rain Cover optional: realizzata in gommato su poliestere 150/300. Nella mescola in PVC sono stati aggiunti additivi volti a migliorarne la funzione protettiva: anti-UV per esposizione all'azione diretta del sole, antimicotica, antibatterica, anti-acaro e autoestingente. Per la pulizia, evitare l'impiego di detergenti aggressivi anche di uso comune. Si consiglia vivamente di utilizzare il più possibile - non unicamente nei mesi invernali - le fodere Rain Cover, per conservare i prodotti della Lifescape Collection in buona condizione. Nonostante l'impiego di materiali e di lavorazioni accuratamente scelti per le loro proprietà e prestazioni in ambienti esterni, si ricorda che l'azione degli agenti atmosferici può modificare sensibilmente lo stato originale degli arredi.

Structure: wood, 120x35 mm made of solid kiln-dried iroko. Metal counter-frame painted for outdoor use.

Structure preparation: worked on a numerically controlled machine, 45° assembly with interlocking joints, hand finishing. Iroko wood is treated with a highly UV protective, weather-resistant varnish, with a satin finish (35% gloss).

Straps: woven elastic straps for outdoor use, made of synthetic rubber and polypropylene, resistant to UV damage.

Cushions: padding for seat and backrest cushions in high-density polyurethane foam with a synthetic fabric cover. In order to increase the resistance of seat, back and armrest cushioning to water and humidity, all the cushions are covered in a water-proof polyester lining with traditional stitching. All the accessories used in their manufacture - zippers, thread - are waterproof and therefore suitable to outdoor use.

Covers: fully removable cushion covers. **Base:** rests on stainless steel tips equipped with rubber glides, set into slots in the wood.

N.B.: since Iroko wood is a natural material the grain and color are not necessarily the same, therefore the grains or shades of color may not be perfectly the same; This should not be considered a defect in the material but rather a valuable asset of solid wood. Iroko wood may be subject to changes in color.

Rain Cover optional: rubberized 150/300 polyester. The PVC contains additives that provide more protection: anti-UV for exposure to direct sunlight, anti-fungal, anti-bacterial, anti-mite and self-extinguishing. Avoid the use of aggressive cleaning agents, even commonly used detergents. It is highly recommended to make maximum use of the Rain Covers - not only during the winter months - to keep the Lifescape Collection in good condition. Although the materials and processing methods have been carefully chosen for their properties and performance in outdoor environments, weather conditions can significantly alter the original state of the furniture.

Gestell: aus ofengetrocknetem, stabilisiertem Iroko-Holz 120x35 mm. Tragender Rahmen aus lackiertem Metall für draußen.

Aufbereitung des Gestells: Bearbeitung auf numerisch gesteuerter Maschine, Zusammenbau im 45° Winkel mit Steckverbindung und Fertigstellung in Handarbeit. Das Iroko-Holz wird mit UV-resistenter, wetterfester Lackierung geschützt, mit einem Glanzgrad von 35 Einheiten.

Riemen: Für den Außenbereich geflochtene, elastische Riemen aus UV-resistentem, synthetischem Gummi und Polypropylen.

Kissen: Um die Polsterung der Rücken- und Sitzkissen, sowie der Armlehnen besser vor Wasser und Feuchtigkeit zu schützen, sind alle Kissen mit einem wasserabweisenden, traditionell genähten Polyester-Überzug überzogen. Alle sonstigen verarbeiteten Materialien - Reißverschlüsse, Nähfäden - sind wasserabweisend und damit für den Außenbereich geeignet.

Abziehbarkeit: Die Kissenbezüge sind komplett abziehbar.

Grundgestell: Bodenaufgabe aus gefrästem, ins Massivholz eingenumertem Edelstahl mit Gummigleitern.

N.B.: Das Iroko-Holz ist ein natürliches Material und kann deshalb unregelmäßige Maserung und Farbe aufweisen; das ist kein Materialfehler sondern ein Vorzug des Massivholzes. Das Irokoholz kann Variationen im Farbton aufweisen.

Optionales Rain Cover: aus gummibeschichtetem Polyester 150/300. Die PVC Mischung wurde mit einigen Zusätzen zur Verbesserung des Schutzes gegen UV-Strahlen bei direkter Sonneneinstrahlung, Pilz-, Bakterien- und Milbenbefall angereichert, das Material ist selbstlöschend. Zum Säubern benutzen Sie bitte keine aggressiven Reinigungsmittel, auch nicht die normalerweise üblichen. Es wird empfohlen, die Abdeckhauben so oft wie möglich und nicht nur in den Wintermonaten einzusetzen, um den guten Zustand der Produkte der Lifescape Collection beizubehalten. Es wurden nur aufgrund ihrer guten Eigenschaften und ihrer Beanspruchungsfähigkeit in Außenbereichen ausgewählte Materialien und Verarbeitungen eingesetzt, dennoch kann der originale Zustand der Möbel durch das Wetter empfindlich beeinflusst werden.

Structure : en bois 120x35 mm réalisée en iroko massif stabilisé par dessiccation au four. Contrechâssis en métal peinté pour extérieur.

Préparation de la structure : fabrication effectuée sur machine à commande numérique, assemblage à 45° avec encastrés et finitions à la main. L'iroko est traité avec un vernis protecteur à haute résistance aux rayons UV et aux agents atmosphériques, ayant un degré de brillance de 35 unités.

Sangles : sangles élastiques pour extérieur enchevêtrées, en gomme synthétique et polypropylène, résistantes aux rayons UV.

Coussins : Afin d'améliorer la protection des rembourrages des coussins du dossier, des coussins de l'assise et des accoudoirs contre l'eau et l'humidité, tous les coussins sont recouverts d'une housse en polyester traité hydrofuge, cousses selon le système traditionnel. Tous les accessoires utilisés pour la confection - fermetures à glissière, fil - sont hydrofuges et par conséquent adaptés à l'utilisation en extérieur.

Déhoussage : le revêtement des coussins est entièrement déhoussable.

Base : appui au sol par pieds en acier inoxydable introduits dans le bois massif par fraisage, et patins de protection en gomme.

N.B. : le bois d'iroko est un matériau naturel et ne présente pas nécessairement de veines ni de couleurs uniformes, il est par conséquent possible de trouver des veines ou des dégradés de couleur non parfaitement homogènes ; cela ne doit pas être considéré comme un défaut du matériau, mais plutôt comme une qualité du bois massif. Le bois d'iroko peut subir des variations dans les tons de couleur.

Rain Cover optionnel : réalisé en gomme sur polyester 150/300. Dans le mélange en PVC ont été ajoutés des additifs visant à en améliorer la fonction de protection : anti-UV pour l'exposition à l'action directe du soleil, antimicrobienne, antibactérienne, anti-acariens et auto-éteignant. Pour le nettoyage, éviter l'utilisation de détergents agressifs même d'usage courant. Il est vivement conseillé d'utiliser le plus possible - non seulement pendant les mois d'hiver - les housses Rain Cover afin de garder les articles de la Lifescape Collection en bon état. Malgré l'utilisation de matériaux et de techniques de fabrication soigneusement choisis pour leurs caractéristiques et leurs prestations à l'extérieur, ne pas oublier que l'action des agents atmosphériques peut sensiblement modifier l'état d'origine du mobilier.



FINITURA STRUTTURA STRUCTURE FINISH

IROKO

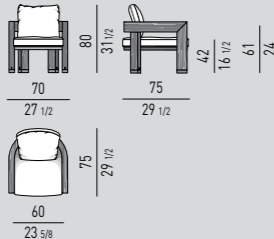
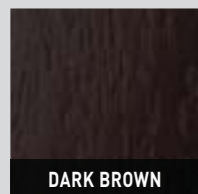

OPTIONAL "RAIN COVER"



FINITURA STRUTTURA STRUCTURE FINISH

LEGNO | WOOD

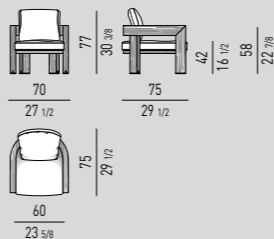
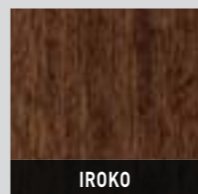

OPTIONAL "RAIN COVER"



WARREN OUTDOOR

DESIGN RODOLFO DORDONI

Struttura: tavolino realizzato in fusione di alluminio con verniciatura epossidica per esterni effetto buccia d'arancia nel colore Bianco, dotato di piastra contrappeso interna.

Piano: spessore 20 mm, anch'esso con verniciatura epossidica per esterni effetto buccia d'arancia nel colore Bianco. Scivolante protettivo in gomma millerighe nera.

Rain Cover optional: realizzata in gommato su poliestere 150/300. Nella miscela in PVC sono stati aggiunti additivi volti a migliorarne la funzione protettiva: anti-UV per esposizione all'azione diretta del sole, antimicotica, antibatterica, anti-acaro e autoestingente. Per la pulizia, evitare l'impiego di detergenti aggressivi anche di uso comune. Si consiglia vivamente di utilizzare il più possibile – non unicamente nei mesi invernali – le fodere Rain Cover, per conservare i prodotti della Lifescape Collection in buona condizione. Nonostante l'impiego di materiali e di lavorazioni accuratamente scelti per le loro proprietà e prestazioni in ambienti esterni, si ricorda che l'azione degli agenti atmosferici può modificare sensibilmente lo stato originale degli arredi.

Structure: cast aluminum, White epoxy powder varnished with bush-hammered effect finish, suitable for outdoor use. The table has a counterweight plate inside.

Top: 20 mm, bush-hammered finish and painted White for outdoor use. Black ribbed rubber protective glide.

Rain Cover optional: rubberized 150/300 polyester. The PVC contains additives that provide more protection: anti-UV for exposure to direct sunlight, anti-fungal, anti-bacterial, anti-mite and self-extinguishing. Avoid the use of aggressive cleaning agents, even commonly used detergents. It is highly recommended to make maximum use of the Rain Covers – not only during the winter months – to keep the Lifescape Collection in good condition. Although the materials and processing methods have been carefully chosen for their properties and performance in outdoor environments, weather conditions can significantly alter the original state of the furniture.

Gestell: Beistelltisch aus Aluminiumguss, weiße Hammerschlaglackierung für draußen, innenliegende Gegengewichtplatte.

Platte: 20 mm Dicke, weiße Hammerschlaglackierung für draußen. Gleitschutz aus gerilltem schwarzem Gummi.

Optionales Rain Cover: aus gummibeschichtetem Polyester 150/300. Die PVC Mischung wurde mit einigen Zusätzen zur Verbesserung des Schutzes gegen UV-Strahlen bei direkter Sonneneinwirkung, Pilz-, Bakterien- und Milbenbefall angereichert, das Material ist selbstlöschend. Zum Säubern benutzen Sie bitte keine aggressiven Reinigungsmittel, auch nicht die normalerweise üblichen. Es wird empfohlen, die Abdeckhauben so oft wie möglich und nicht nur in den Wintermonaten einzusetzen, um den guten Zustand der Produkte der Lifescape Collection beizubehalten. Es wurden nur aufgrund ihrer guten Eigenschaften und ihrer Beanspruchungsfähigkeit in Außenbereichen ausgewählte Materialien und Verarbeitungen eingesetzt, dennoch kann der originale Zustand der Möbel durch das Wetter empfindlich beeinflusst werden.

Structure : petite table réalisée en aluminium moulé sous pression peinté pour extérieur à effet peau d'orange couleur Blanc équipée de contrepois interne.

Plateau : épaisseur 20 mm, aussi peinté pour extérieur à effet peau d'orange couleur Blanc. Patin de protection en gomme milleraies noire.

Rain Cover optionnel : réalisé en gomme sur polyester 150/300. Dans le mélange en PVC ont été ajoutés des additifs visant à en améliorer la fonction de protection : anti-UV pour l'exposition à l'action directe du soleil, antimicrobique, antibactérien, anti-acariens et auto-éteignant. Pour le nettoyage, éviter l'utilisation de détergents agressifs même d'usage courant. Il est vivement conseillé d'utiliser le plus possible – non seulement pendant les mois d'hiver – les housses Rain Cover afin de garder les articles de la Lifescape Collection en bon état. Malgré l'utilisation de matériaux et de techniques de fabrication soigneusement choisis pour leurs caractéristiques et leurs prestations à l'extérieur, ne pas oublier que l'action des agents atmosphériques peut sensiblement modifier l'état d'origine du mobilier.

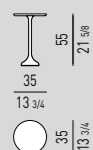

OPTIONAL "RAIN COVER"



FINITURA STRUTTURA STRUCTURE FINISH

ALLUMINIO "BUCCIA D'ARANCIA" "BUSH-HAMMERED" ALUMINUM

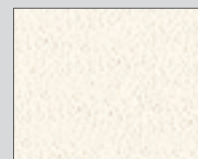

BIANCO | WHITE

RAIN COVER

DESIGN MINOTTI STUDIO



Tutti i prodotti della Lifescape Collection sono stati opportunamente testati per la collocazione outdoor; l'utilizzo ideale consigliato è per verande e terrazzi. È comunque buona norma proteggere gli arredi per esterni adottando semplici accorgimenti che consentano di migliorarne la durabilità. A questo scopo, Minotti ha creato Rain Cover, speciali fodere di protezione, realizzate in un tessuto completamente impermeabile e trattate al loro interno con un finissaggio antibatterico ed antimicotico. La coulisse inferiore consente di stringere la fodera intorno alla base degli elementi e di evitare che il vento la sollevi. Un'etichetta applicata all'esterno della fodera e sulla busta riporta il nome e le misure del prodotto a cui fa riferimento, per consentire di identificare facilmente l'elemento da coprire. È buona norma accertarsi che i prodotti, i cuscini e le fodere Rain Cover siano perfettamente asciutti prima di effettuare la copertura, per evitare l'accumulo di umidità o la formazione di macchie di muffa.

Rain Cover optional: realizzata in gommato su poliestere 150/300. Nella miscela in PVC sono stati aggiunti additivi volti a migliorarne la funzione protettiva: anti-UV per esposizione all'azione diretta del sole, antimicotica, antibatterica, anti-acaro e autoestingente. Per la pulizia, evitare l'impiego di detergenti aggressivi anche di uso comune. Si consiglia vivamente di utilizzare il più possibile – non unicamente nei mesi invernali – le fodere Rain Cover, per conservare i prodotti della Lifescape Collection in buona condizione. Nonostante l'impiego di materiali e di lavorazioni accuratamente scelti per le loro proprietà e prestazioni in ambienti esterni, si ricorda che l'azione degli agenti atmosferici può modificare sensibilmente lo stato originale degli arredi.

All products in the Lifescape Collection were specifically tested for outdoor use; recommended for use on verandas and terraces. It is, however, good practice to protect outdoor furnishings by taking simple measures to improve their durability. To this end, Minotti created the Rain Cover, a special protective cover, made of water-proof material finished with an antibacterial and antifungal treatment on the inside. The drawstring makes it possible to secure the cover around the base of the furniture pieces so the wind can't lift it. A label on the outside of the cover and on its storage case carries the name and size of the product it's designed to fit, for easy identification of the piece to be covered. For better results, make sure the furniture, cushions and Rain Covers are completely dry before covering them, in order to avoid moisture build-up and mildew stains.

Rain Cover optional: rubberized 150/300 polyester. The PVC contains additives that provide more protection: anti-UV for exposure to direct sunlight, anti-fungal, anti-bacterial, anti-mite and self-extinguishing. Avoid the use of aggressive cleaning agents, even commonly used detergents. It is highly recommended to make maximum use of the Rain Covers – not only during the winter months – to keep the Lifescape Collection in good condition. Although the materials and processing methods have been carefully chosen for their properties and performance in outdoor environments, weather conditions can significantly alter the original state of the furniture.

Alle Produkte der Lifescape Collection wurden gezielt auf ihren Outdoor-Einsatz getestet; die ideale Verwendung empfiehlt sich auf Veranda und Terrasse. Um ihre Lebensdauer zu verbessern, sollten die Außenmöbel jedoch immer geschützt werden, es genügen schon wenige einfache Kniffe. Zu diesem Zweck hat Minotti die Abdeckhauben Rain Cover aus einem komplett wasserdichten, innen gegen Bakterien und Schimmel behandelten Stoff im Programm. Mit dem regulierbaren Saum am unteren Rand kann der Bezug so eng um den unteren Rahmen der Elemente gestrafft werden, dass der Wind sie nicht hochziehen kann. Zur schnellen Identifizierung des abzudeckenden Einrichtungselements weist ein Etikett an der Abdeckung den Namen und die Maße des dazugehörenden Möbels auf. Es ist angezeigt, sicher zu stellen, dass die Möbel selbst, die Kissen und die Abdeckhauben Rain Cover vollkommen trocken sind, um Feuchtigkeits- und Schimmelbildung zu vermeiden.

Optionales Rain Cover: aus gummibeschichtetem Polyester 150/300. Die PVC Mischung wurde mit einigen Zusätzen zur Verbesserung des Schutzes gegen UV-Strahlen bei direkter Sonneneinwirkung, Pilz-, Bakterien- und Milbenbefall angereichert, das Material ist selbstlöschend. Zum Säubern benutzen Sie bitte keine aggressiven Reinigungsmittel, auch nicht die normalerweise üblichen. Es wird empfohlen, die Abdeckhauben so oft wie möglich und nicht nur in den Wintermonaten einzusetzen, um den guten Zustand der Produkte der Lifescape Collection beizubehalten. Es wurden nur aufgrund ihrer guten Eigenschaften und ihrer Beanspruchungsfähigkeit in Außenbereichen ausgewählte Materialien und Verarbeitungen eingesetzt, dennoch kann der originale Zustand der Möbel durch das Wetter empfindlich beeinflusst werden.

Tous les produits de la Lifescape Collection ont été opportunément testés pour l'extérieur ; leur utilisation idéale conseillée est dans les vérandas et sur les terrasses. Il vaut tout de même mieux protéger les meubles d'extérieur en prenant des précautions simples qui permettent d'en améliorer la durabilité. Dans ce but, Minotti a créé les housses de protection spéciales Rain Cover, réalisées en tissu complètement imperméable et dont l'intérieur est traité par un finissage anti-bactérien et antimicrobique. La coulisse inférieure permet de serrer la housse autour de la base des éléments et d'éviter que le vent ne la soulève. Une étiquette appliquée à l'extérieur de la housse et sur l'enveloppe porte le nom et les dimensions du produit auquel elle se réfère, afin de permettre d'identifier facilement l'élément à couvrir. Il vaut mieux s'assurer que meubles, coussins et housses Rain Cover soient parfaitement secs avant d'effectuer la couverture, afin d'éviter que l'humidité ne s'accumule pas et qu'il ne se forment de taches de moisissure.

Rain Cover optionnel : réalisé en gomme sur polyester 150/300. Dans le mélange en PVC ont été ajoutés des additifs visant à en améliorer la fonction de protection : anti-UV pour l'exposition à l'action directe du soleil, antimicrobique, antibactérien, anti-acariens et auto-éteignant. Pour le nettoyage, éviter l'utilisation de détergents agressifs même d'usage courant. Il est vivement conseillé d'utiliser le plus possible – non seulement pendant les mois d'hiver – les housses Rain Cover afin de garder les articles de la Lifescape Collection en bon état. Malgré l'utilisation de matériaux et de techniques de fabrication soigneusement choisis pour leurs caractéristiques et leurs prestations à l'extérieur, ne pas oublier que l'action des agents atmosphériques peut sensiblement modifier l'état d'origine du mobilier.



GRIGIO | GREY

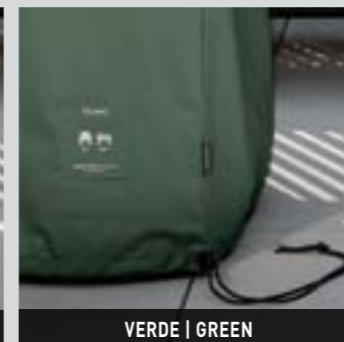

VERDE | GREEN

ART DIRECTION:

MINOTTI STUDIO

INTERIOR DECORATION
COMMUNICATION
GRAPHIC DESIGN
PRODUCT ENGINEERING

PER ULTERIORI INFORMAZIONI
VI INVITIAMO A VISITARE IL NOSTRO SITO WEB.

FOR FURTHER INFORMATION PLEASE
VISIT OUR WEBSITE.



WWW.MINOTTI.COM

FOLLOW US ON:   

MADE IN
100% ITALY

MINOTTI S.P.A. SI RISERVA
LA FACOLTÀ DI MODIFICARE,
IN QUALUNQUE MOMENTO
E SENZA PREAVVISO,
LE CARATTERISTICHE TECNICHE
DEI MODELLI ILLUSTRATI
NEL PRESENTE CATALOGO.
**I COLORI STAMPATI SONO DA CONSIDERARSI
PURAMENTE INDICATIVI.**

MINOTTI S.P.A. RESERVES
THE RIGHT TO CHANGE,
AT ANY TIME AND
WITHOUT PRIOR WARNING,
THE TECHNICAL SPECIFICATION
OF ANY PRODUCT ILLUSTRATED
IN THIS CATALOGUE.
**PRINTED COLORS ARE TO BE CONSIDERED
AS PURELY INDICATIVE.**

È ESPRESSAMENTE VIETATA
QUALSIASI RIPRODUZIONE,
COPIA O MODIFICA,
ANCHE PARZIALE,
DEL PRESENTE CATALOGO.

ANY REPRODUCTION,
REPRESENTATION
OR MODIFICATION,
IN FULL OR PARTLY,
IS EXPRESSLY PROHIBITED.

PRINTED: GENNAIO | JANUARY 2015

COPYRIGHT © MINOTTI SPA 2015
ALL RIGHTS RESERVED

MINOTTI SPA
VIA INDIPENDENZA, 152
20821 MEDA (MB) - ITALY
T. +39 0362 343499
F. +39 0362 340319
E. INFO@MINOTTI.IT
WWW.MINOTTI.COM



